



Distributeur de glace et d'eau Symphony Plus™

Appareil de production de glace Chewblet®
gamme 110 CT de comptoir

Caractéristiques

Capacité de stockage de glace de 40,9 kg (90 lb)

Appareil de production de glace amovible à refroidissement par air ou par eau avec une production journalière jusqu'à 193,0 kg (425 lb) de glace Chewblet

- les pépites de glace comprimée tendre sont préférables aux cubes¹ et sont l'idéal pour les soins aux patients
- le mode veille Quiet Night™ coupe l'appareil de production de glace lorsqu'il est inactif

Pensé pour la désinfection

- le rinçage automatique de l'appareil de production de glace élimine les impuretés
- le bac à condensat dispose d'un intervalle d'air pour une meilleure protection des composants de la zone alimentaire contre les contaminants de la conduite de vidange
- la protection antimicrobienne à base d'argent Agion® protège les composants essentiels au contact de la glace et de l'eau²
- distribution de glace par levier à une main ou capteur infrarouge SensorSAFE

Conception fiable, facile à entretenir et propre

- le nettoyage et la désinfection de l'ensemble de l'appareil ne nécessitent qu'une heure
- le tableau de commande à LED indique l'état de l'appareil de manière immédiate
- les panneaux sont faciles à retirer pour accéder à tous les composants
- les pièces de l'appareil de production de glace sont communs à tous les distributeurs Symphony Plus
- l'évaporateur et le distributeur en acier inoxydable sont durables

Respectueux de l'environnement

- satisfait aux spécifications de niveau 2 du Consortium for Energy Efficiency
- le potentiel de réduction de la couche d'ozone du fluide frigorigène R404a est nul
- le processus de production de glace en continu consomme moins d'électricité et d'eau

Distributeur durable, attrayant

- meuble en acier inoxydable avec garniture d'accent
- le bac à condensat multiple, la grille et le couvercle du distributeur sont résistants à la corrosion
- couvercle supérieur fixé

Installation facile

- livré en deux cartons : appareil de production de glace et distributeur

Garantie

- 3 ans pièces et main-d'œuvre, 5 ans pour les pièces du compresseur

Accessoires

Socle avec ou sans l'installation à l'usine des filtres à l'eau (se reporter aux fiche no 7010)

Détergent SafeCLEAN Plus™ respectueux de l'environnement –

Bouteille de 237 ml (8 oz) (article no 01147826)

6 bouteilles de 237 ml (8 oz) (article no 01149954)

Carton de 24 bouteilles de 237 ml (8 oz) (article no 01149962)

Désinfectant Nu-Calgon® IMS-III – Bouteille de 0,5 L (16 oz) (article no 00979674)

Filtres supplémentaires (se reporter aux fiches no 1058 et 8320)

Accessoires Symphony Plus supplémentaires (se reporter à la liste de prix)

Distribution infrarouge SensorSAFE™ (option)



SensorSAFE est déconseillé pour l'utilisation avec les récipients transparents ou pour les applications directement à la lumière du soleil.

Configurations de modèle			
Capacité de stockage de glace	Distribution	Refroidissement de l'appareil de production de glace	Article n°
40,9 kg (90 lb)	Lever	air	110CT425A-L¹
		eau	110CT425W-L
	SensorSAFE	air	110CT425A-S¹
		eau	110CT425W-S

¹ Disponible en modèle glace uniquement, ajouter -
Exemple : 110CT425A-L

Production de glace		
Températures air/eau	21/10 °C (70/50 °F)	32/21 °C (90/70 °F)
Refroidissement par air	193,0 kg (425 lb)	147,6 kg (325 lb)
Refroidissement par eau	220,6 kg (486 lb)	185,2 kg (408 lb)
Consommation d'énergie par 45,4 kg (100 lb) de glace	S.O.	6,0 kWh en refroidissement par air 4,3 kWh en refroidissement par eau
Consommation d'eau du condenseur	S.O.	1,9 L/min (0.5 gal/min), eau à 21 °C (70 °F)
Consommation d'eau	45,4 L (12.0 gal) d'eau potable par 45,4 kg (100 lb) de glace	

Spécification

Capacité de stockage de glace	40,9 kg (90 lb)
W1 Largeur, distributeur	63,5 cm (25.00")
W2 Largeur, accessoire socle	66,7 cm (26.25")
D1 Profondeur, distributeur	73,0 cm (28.75")
D2 Profondeur, bac à condensat	17,78 cm (7.00")
D3 Profondeur, accessoire socle	73,7 cm (29.00")
H1 Hauteur, distributeur	134,6 cm (53.00")
H2 Dégagement en hauteur pour distributeur	19,68 cm (7.75")
H3 Hauteur, accessoire socle	83,8 cm (33.00")
Dégagement pour la ventilation	modèles à refroidissement par air uniquement – partie supérieure de 15,24 cm (6.00")
Dégagement pour entretien	30,5 cm (12.00") au-dessus
C1 115 V/60/1 distributeur électrique	11 A, 0,8 kW cordon de 2,1 m (7'), fiche NEMA 5-15 90° de qualité hospitalière
Emplacement de raccordement au réseau de distribution	raccordement interne
C2 Entrée d'eau potable, distributeur	3/8" FPT
C3 Vidange, distributeur	3/4" MPT
C4 Entrée d'eau potable, appareil de production de glace	branchement interne 3/8" FPT – entrée défonçable 3,81 cm (1.5") prévue à l'arrière ou au fond
Raccordements de l'appareil de production de glace à refroidissement par eau	
C5 Entrée de condenseur	3/8" FPT
C6 Vidange de condenseur	3/8" FPT
C7 Vidange, appareil de production de glace	3/4" MPT
Température de l'air	10 - 38 °C (50 - 100 °F)
Température de l'eau	7 - 32 °C (45 - 90 °F)
Pression de l'eau potable	69 - 483 kpa (10 - 70 psi)
Pression de l'eau du condenseur	69 - 861 kpa (10 - 125 psi)
Dégagement de chaleur	Modèles à refroidissement par air – 5000 BTU/h, modèles à refroidissement par eau – 1400 BTU/h vers l'air, 3600 BTU/h vers l'eau
Exigence de débit d'eau pour les modèles à refroidissement par eau	0,95 L/min (0.25 gal/min) à 10 °C (50 °F) 1,90 L/min (0.5 gal/min) à 21 °C (70 °F) 4,73 L/min (1.25 gal/min) à 32 °C (90 °F)
Poids net approximatif	110 kg (243 lb) (deux cartons)
Poids approximatif d'expédition	130 kg (286 lb) (deux cartons)
Poids approximatif d'expédition, accessoire socle	44 kg (96 lb)

REMARQUE: Uniquement destiné à une utilisation à l'intérieur

RÉSUMÉ DE LA SPÉCIFICATION : Distributeur ___ de glace et d'eau ou ___ de glace uniquement (cochez votre choix) Follett® à chargement automatique en configuration de comptoir, avec réservoir de stockage de 40,9 kg (90 lb). Appareil de production de glace à refroidissement par ___ air ou ___ eau (cochez votre choix) respectueux de l'environnement au R404a et amovible pour le nettoyage et la maintenance. Appareil de production de glace produisant environ 193,0 kg (425 lb) de pépites de glace comprimée Chewblet avec une température de l'air de 21 °C (70 °F) et une température de l'eau de 10 °C (50 °F). L'appareil de production de glace est équipé du rinçage automatique et du mode veille Quiet Night. La zone de stockage est isolée avec de la mousse conforme CARB non-HFC. Cordon de 2,1 m (7') et fiche NEMA 5-15 90° de qualité hospitalière fournis. Certifié NSF et ETL.

Gamme 110 CT de comptoir

Schéma coté

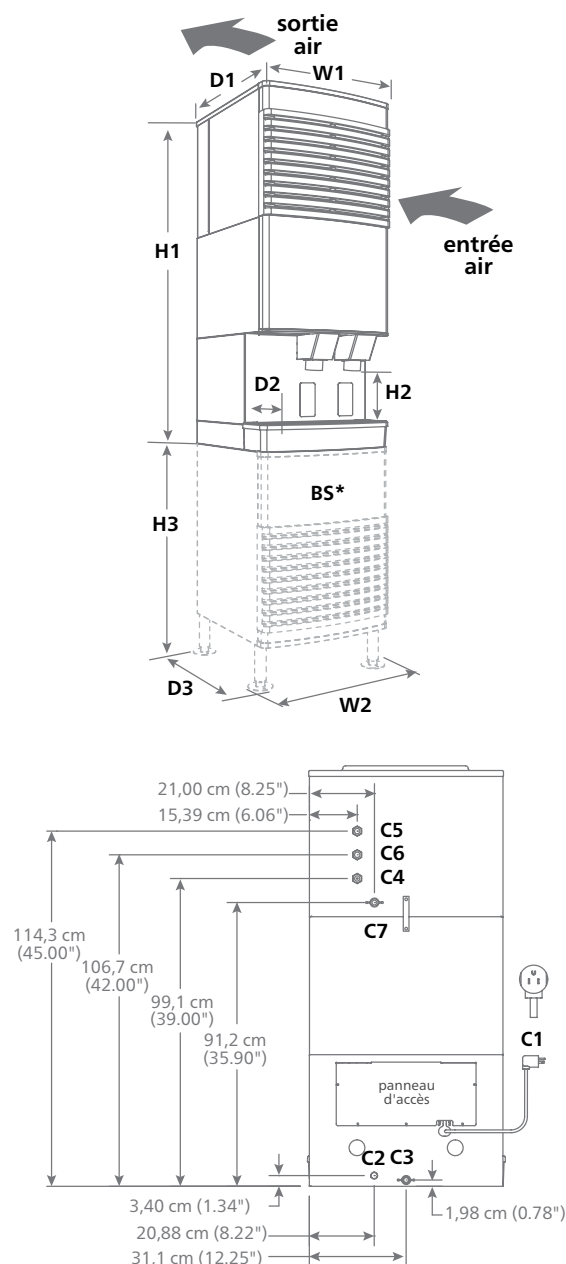

BS* – Socle vendu séparément ; les cotes indiquées s'appliquent avec les pieds du socle à la position la plus basse. Voir les détails du distributeur, fiche n° 6675 pour les découpes du comptoir.

¹ Études d'entreprises tierces. Contacter Follett pour plus de détails.

² Limitation de responsabilité : la protection antimicrobienne est limitée aux composants traités et ne concerne pas l'eau ou la glace.

Agion est une marque déposée de Sciesent LLC.

Calgon est un nom de commerce sous licence distribué par Nu-Calgon aux États-Unis.

SYMPHONY PLUS, SENSORSAFE, SAFE CLEAN PLUS et QUIET NIGHT sont des marques de commerce de Follett Products, LLC.

CHEWBLET et FOLLETT sont des marques déposées de Follett Products, LLC, enregistrées aux États-Unis.

Follett se réserve le droit de modifier les spécifications à tout moment sans aucune obligation.

Les certifications peuvent varier selon le pays d'origine.