

### Article n° 01059096

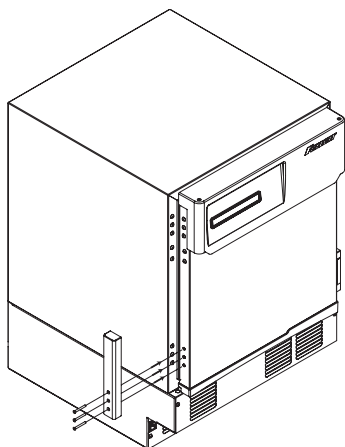

### Support universel pour armoire de distribution de médicaments automatisée pour les modèles sur pied

Le support de porte universel permet l'utilisation des réfrigérateurs et congélateurs Follett® Performance Plus sur pied avec tous les systèmes de verrouillage de distribution automatisée de médicaments. Il n'est pas nécessaire pour les modèles sur paillasse.

- le support en aluminium brossé se monte sur le côté de la porte de façon à créer un angle de 90 degrés de niveau avec le côté de l'armoire (s'attache avec 3 vis sur le côté de la porte)
- facilite l'installation de tout verrouillage de système de distribution de médicaments automatisée
- les installations encastrables nécessitent des dégagements latéraux pour les boîtiers de verrouillage (vérifiez auprès du représentant de votre système de distribution de médicaments)
- dimensions à l'expédition : 27,9 cm x 22,9 cm x 17,8 cm (11,00" x 9,00" x 7,00")
- poids à l'expédition : 1,4 kg (3 lb)

### Article n° 01092022

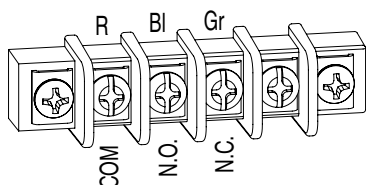

### Contacts secs (NO/NF) pour les modèles sur paillasse et sur pied

Pour le raccordement à une alarme distante par contacts secs (NO/NF) (unité à commande à LED uniquement). Pour une utilisation avec des réfrigérateurs et des congélateurs sur paillasse et sur pied. Montés en usine dans les unités à écran tactile.

- comprend le câble et le bornier sur panneau arrière
- dimensions à l'expédition : 20,3 cm x 12,7 cm x 12,7 cm (8,00" x 5,00" x 5,00")
- poids à l'expédition : 0,5 kg (1 lb)

### Article n° 01059484 – Étagère

### Article n° 01053644 – Kit d'accessoires 1 tiroir

### Article n° 01067750 – Kit d'accessoires 2 tiroirs

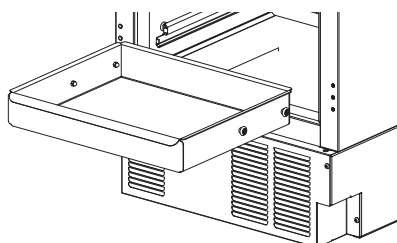
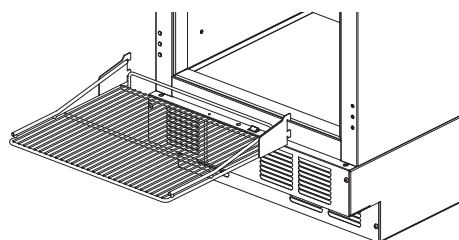

### Étagères et tiroirs supplémentaires pour les modèles sur pied

Performance Plus propose des possibilités de rangement interne flexibles. Pour les réfrigérateurs et les congélateurs Performance Plus sur pied, les tiroirs et les étagères sont interchangeables et peuvent être associés.

- étagère en acier à revêtement époxy (ne nécessite aucun matériel supplémentaire pour l'installation)
- tiroirs en acier inoxydable avec des coulisses en acier inoxydable télescopiques robustes (les deux kits de tiroirs incluent un panneau avant affleurant)
- dimensions de l'étagère : 46,0 cm x 48,5 cm (18,10" x 19,10")
- dimensions à l'expédition de l'étagère : 50,8 cm x 45,7 cm x 12,7 cm (20,00" x 18,00" x 5,00")
- poids à l'expédition de l'étagère : 2,3 kg (5 lb)
- dimensions de l'intérieur des tiroirs : 37,16 cm x 44,8 cm x 7,62 cm (14,63" x 17,82" x 3,00")
- dimensions à l'expédition de 1 tiroir : 61,0 cm x 61,0 cm x 17,8 cm (24,00" x 24,00" x 7,00")
- poids à l'expédition des 1 tiroirs : 5,4 kg (12 lb)
- dimensions à l'expédition de 2 tiroirs : 63,5 cm x 63,5 cm x 33,0 cm (25,00" x 25,00" x 13,00")
- poids à l'expédition des 2 tiroirs : 12,2 kg (27 lb)

Item# 01557727

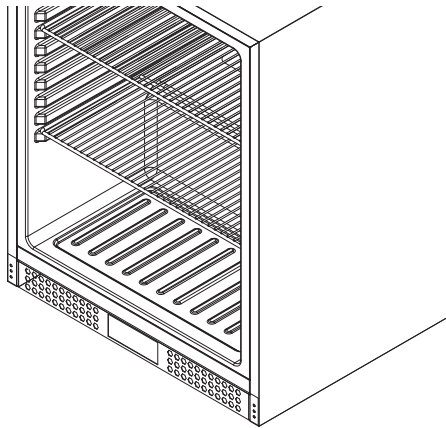

## Étagères supplémentaires pour les modèles REFADV5

Pour les réfrigérateurs comptoir Follett Advantage®.

- comprend 2 étagères grillagées
- dimensions : – 48,3 cm x 45,7 cm (19,00" x 18,00")
- dimensions à l'expédition – 61,0 cm x 61,0 cm x 7,62 cm (24,00" x 24,00" x 3,00")
- poids à l'expédition : – 3,6 kg (8 lb)

Article n° 00969956

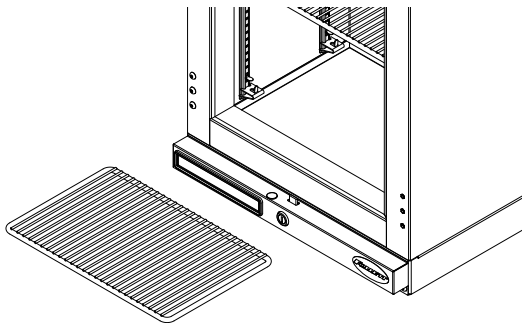

## Étagères supplémentaires pour les modèles sur paillasse

Pour les réfrigérateurs et les congélateurs sur paillasse. Les étagères sont réglables par incréments de 13 mm (0,5") pour optimiser les possibilités de rangement (sauf FZR1).

- étagère grillagée revêtue d'époxy
- dimensions : 35,08 cm x 23,01 cm (13,81" x 9,06")
- dimensions à l'expédition : 48,3 cm x 27,9 cm x 17,8 cm (19,00" x 11,00" x 7,00")
- poids à l'expédition : 1,4 kg (3 lb)

Article n° 00969931



## Organisation des bacs pour les unités sur paillasse

Pour les réfrigérateurs et congélateurs sur paillasse.

- jeu de six
- couleur au choix
- dimensions du bac extérieur : 7,62 cm x 10,16 cm x 20,32 cm (3,00" x 4,00" x 8,00")
- dimensions à l'expédition : 48,3 cm x 27,9 cm x 17,8 cm (19,00" x 11,00" x 7,00")
- poids à l'expédition : 1,8 kg (4 lb)

Article n° 01111947

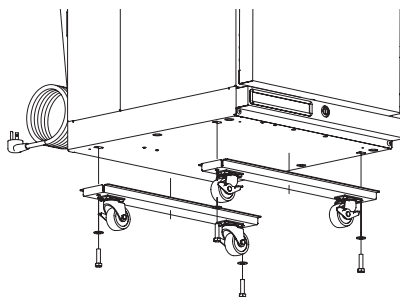

## Kit de roulettes pour les unités sur paillasse

Les roulettes en option facilitent le déplacement des réfrigérateurs et des congélateurs sur paillasse pour nettoyer derrière eux.

- 4 roulettes robustes verrouillables
  - matériel de fixation inclus
  - les roulettes ajoutent 8,26 cm (3,25") à la hauteur de l'unité
- NOTE : les roulettes ne peuvent pas être utilisées avec les unités empilées ou un socle
- dimensions à l'expédition : 45,7 cm x 25,4 cm x 17,8 cm (18,00" x 10,00" x 7,00")
  - poids à l'expédition : 3 kg (6 lb)

## Article n° 01053636

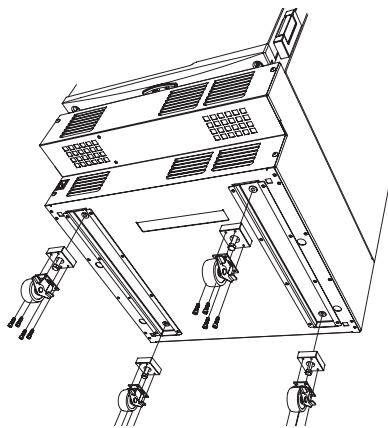

## Kit de roulettes pour les unités sur pied

Les roulettes en option facilitent le déplacement des réfrigérateurs et des congélateurs Performance Plus pour nettoyer derrière eux.

- 4 roulettes robustes (2 verrouillables, 2 non verrouillables)
- entretoises incluses
- les roulettes ajoutent 6,35 cm (2,50") à la hauteur de l'unité

NOTE : les roulettes ne peuvent pas être utilisées avec les unités empilées ou un socle de 43,2 cm (17,00")

- dimensions à l'expédition : 27,9 cm x 22,9 cm x 17,8 cm (11,00" x 9,00" x 7,00")
- poids à l'expédition : 1,8 kg (4 lb)

## Article n° 01054006

(Convient aux modèles Performance Plus empilés sur des modèles Performance Plus)

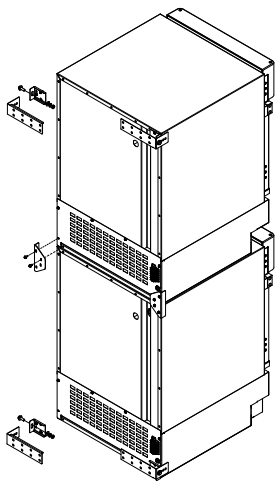

## Article n° 01067172

(Convient aux séries Legacy REF/FZR empilées sur des modèles Performance Plus)

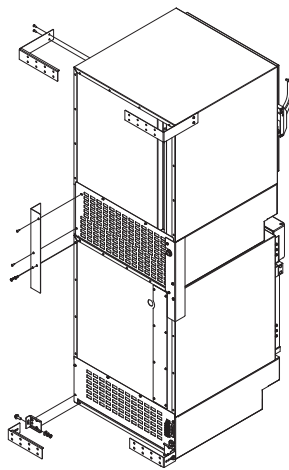

## Kits d'empilement pour les unités sur pied par-dessus des unités sur pied

Les supports et le matériel d'ancrage mural optimisent la surface utile en permettant d'empiler toute combinaison de réfrigérateurs et de congélateurs Follett Performance Plus ou Legacy REF/FZR sur pied.

- le kit en acier inoxydable inclut les supports arrière pour fixer les unités entre elles
- supports muraux en acier inoxydable pour fixer la configuration empilée au mur
- garde-pied avant aligné en acier inoxydable inclus dans le kit pour l'unité inférieure
- dimensions à l'expédition : 71,1 cm x 40,6 cm x 12,7 cm (28,00" x 16,00" x 5,00")
- poids à l'expédition : 3,6 kg (8 lb)

Modèles empilés	Largeur cm (po)	Profondeur avec poignée cm (po)	Hauteur cm (po)
Pour unités de 4 pi <sup>3</sup> sur unités de 4 pi <sup>3</sup>	60,3 (23,75)	69,8 (27,50)	159,0 (62,62)
Pour unités de 5 pi <sup>3</sup> sur unités de 5 pi <sup>3</sup>	60,3 (23,75)	69,8 (27,50)	173,0 (68,12)
Toute combinaison d'un REF/FZR 4 pi <sup>3</sup> et d'un REF/FZR 5 pi <sup>3</sup>	60,3 (23,75)	69,8 (27,50)	166,0 (65,37)

## Article n° 00926618

(Convient aux séries Legacy REF/FZR empilées sur des séries Legacy REF/ FZR)

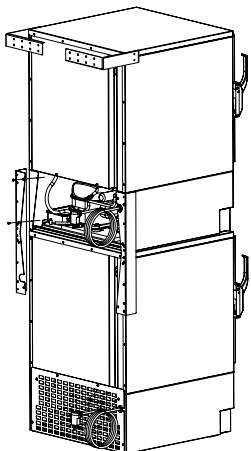

## Article n° 01059104

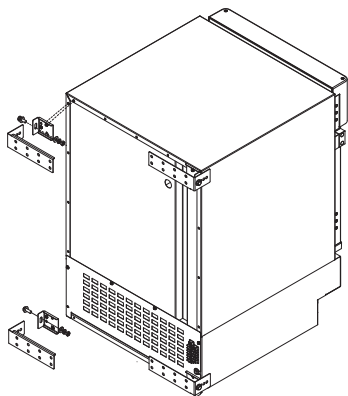

## Support sismique pour les unités sur pied

Supports métalliques avec matériel inclus destinés à fixer les unités.

- dimensions à l'expédition : 27,9 cm x 22,9 cm x 17,8 cm (11,00" x 9,00" x 7,00")
- poids à l'expédition : 1,8 kg (4 lb)

## Article n° 01100759

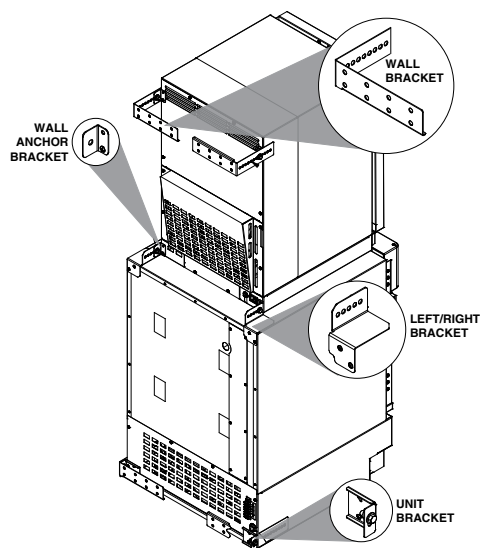

## Kit d'empilement pour les unités sur paillasse par-dessus des unités sur pied

Le kit d'empilement en acier inoxydable optimise la surface utile en permettant l'empilement d'une combinaison de réfrigérateurs et de congélateurs Follett sur paillasse par-dessus des réfrigérateurs et des congélateurs Follett Performance Plus.

- le kit inclut des supports pour fixer les unités entre elles et ancrer l'empilement au mur
- dimensions à l'expédition : 63,5 cm x 35,6 cm x 35,6 cm (25,00" x 14,00" x 14,00")
- poids à l'expédition : 1,8 kg (4 lb)

## Article n° 01142363

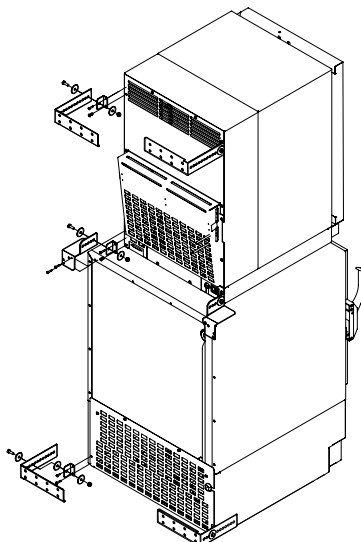

## Kit d'empilement pour une unité sur paillasse par-dessus une unité de la série Legacy REF/FZR sur pied

Le kit d'empilement en acier inoxydable optimise la surface utile en permettant l'empilement d'un réfrigérateur ou d'un congélateur Follett sur paillasse par-dessus un réfrigérateur ou un congélateur Follett de la série Legacy REF/FZR.

- le kit inclut des supports pour fixer les unités entre elles et ancrer l'empilement au mur, ainsi qu'un garde-pied pour l'unité de la série Legacy REF/FZR.
- dimensions à l'expédition : 61,0 cm x 35,6 cm x 35,6 cm (24,00" x 14,00" x 14,00")
- poids à l'expédition : 4,5 kg (10 lb)

## Article n° 01100742

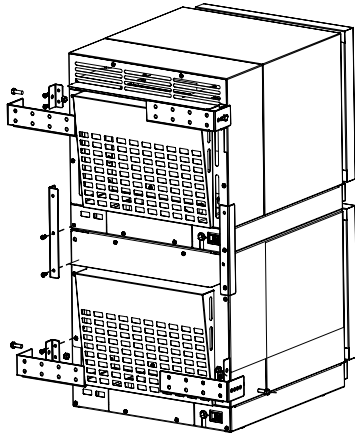

## Kit d'empilement pour unités sur paillasse par-dessus unités sur paillasse

Le kit d'empilement en acier inoxydable optimise la surface utile en permettant l'empilement d'une combinaison de réfrigérateurs et de congélateurs Follett sur paillasse.

- le kit inclut des supports pour fixer les unités entre elles et ancrer l'empilement au mur
- dimensions à l'expédition : 27,9 cm x 22,9 cm x 17,8 cm (11,00" x 9,00" x 7,00")
- poids à l'expédition : 1,8 kg (4 lb)

## Article n° 01059120

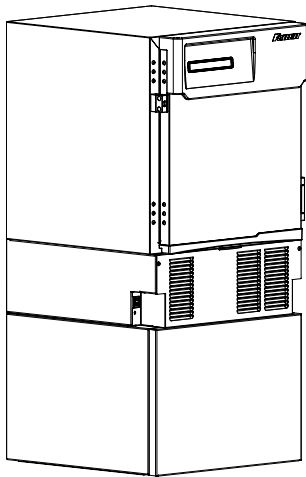

## Socle de 43,2 cm (17,00") pour les unités sur pied

Le socle en acier inoxydable élève tout réfrigérateur ou congélateur sur pied Follett pour en faciliter l'accès.

- même empreinte que REF ou FZR : 60,3 cm x 61,0 cm (23,75" L x 24,00" P)
- pieds ajustables avec patins en plastique
- expédié dans un carton séparé
- inclut un garde-pied affleurant à la façade
- dimensions à l'expédition : 76,2 cm x 83,8 cm x 61,0 cm (30,00" x 33,00" x 24,00")
- poids à l'expédition : 31,3 kg (69 lb)

## Article n° 01025881

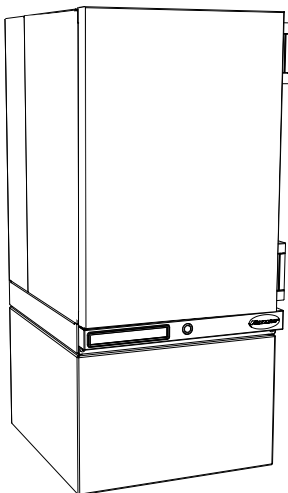

## Socle de 30,5 cm (12,00") pour les unités sur paillasse

Un socle en acier inoxydable élève tout réfrigérateur ou congélateur Follett sur paillasse au-dessus du sol pour un accès amélioré.

Cela nécessite un minimum de 5,08 cm (2,00") de chaque côté et de 20,32 cm (8,00") au-dessus pour la ventilation. Si un dégagement haut inférieur à 20,32 cm (8,00") est disponible, un dégagement à droite ou à gauche de 15,24 cm (6,00") est nécessaire.

- peut être utilisé avec les modèles REF1/FZR1 ou REF2/FZR2 - 47,2 cm (18,60") de large x 50,8 cm (20,00") de profondeur
- les pieds revêtus de caoutchouc protègent les surfaces et réduisent les mouvements de l'unité
- le socle est expédié dans un carton séparé
- dimensions à l'expédition : 61,0 cm x 61,0 cm x 53,3 cm (24,00" x 24,00" x 21,00")
- poids à l'expédition : 14,1 kg (31 lb)

## Article n° 01025899

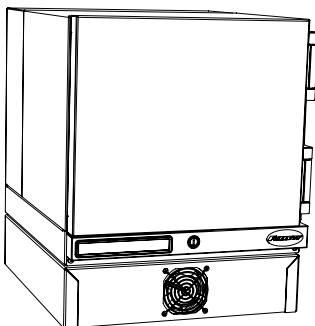

## Socle de 11,43 cm (4,50") pour les unités sur pailleuse

Un socle ventilé fournit une circulation d'air supplémentaire pour éliminer le besoin d'un dégagement latéral sur tout réfrigérateur ou congélateur Follett sur pailleuse. Un dégagement supérieur minimal de 5,08 cm (2,00") est nécessaire.

- peut être utilisé avec les modèles REF1/FZR1 ou REF2/FZR2 - 47,2 cm (18,60") de large x 50,8 cm (20,00") de profondeur
- les pieds revêtus de caoutchouc protègent les surfaces et réduisent les mouvements de l'unité
- le socle est expédié dans un carton séparé
- dimensions à l'expédition : 61,0 cm x 61,0 cm x 17,8 cm (24,00" x 24,00" x 7,00")
- poids à l'expédition : 6,8 kg (15 lb)

## Article n° 01184845

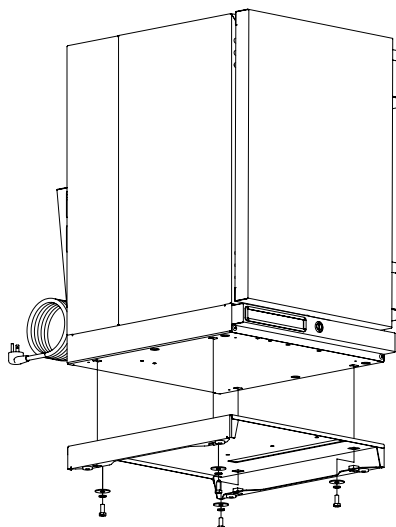

## Socle de 5,08 cm (2,00") pour les unités sur pailleuse

Un socle en acier inoxydable élève tout réfrigérateur ou congélateur Follett sur pailleuse au-dessus du sol pour un accès amélioré. Cela nécessite un minimum de 5,08 cm (2,00") de chaque côté et de 20,32 cm (8,00") au-dessus pour la ventilation. Si un dégagement haut inférieur à 20,32 cm (8,00") est disponible, un dégagement à droite ou à gauche de 15,24 cm (6,00") est nécessaire.

- peut être utilisé avec les modèles REF1/FZR1 ou REF2/FZR2 - 47,2 cm (18,60") de large x 50,8 cm (20,00") de profondeur
- les pieds revêtus de caoutchouc protègent les surfaces et réduisent les mouvements de l'unité
- le socle et le matériel de fixation sont expédiés dans un carton séparé
- dimensions à l'expédition : 61,0 cm x 61,0 cm x 10,2 cm (24,00" x 24,00" x 4,00")
- poids à l'expédition : 5,4 kg (12 lb)

## Article n° 00153700

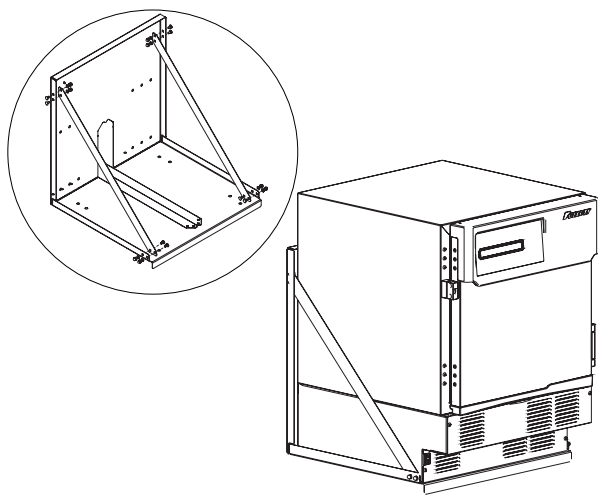

## Support de montage mural pour les unités sur pied

Support mural avec matériel inclus destinés à fixer l'unité au mur.

- dimensions à l'expédition : 137,2 cm x 76,2 cm x 10,2 cm (54,00" x 30,00" x 4,00")
- poids à l'expédition : 15 kg (33 lb)

## Article n° 00969949

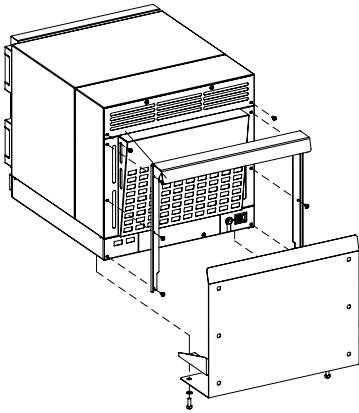

## Support de montage mural pour les unités sur paillasse

Plaque de fixation et supports métalliques avec matériel inclus destinés à fixer l'unité au mur.

- dimensions à l'expédition : 61,0 cm x 61,0 cm x 17,8 cm (24,00" x 24,00" x 7,00")
- poids à l'expédition : 7,7 kg (17 lb)

## Article n° 00168674



## Module de surveillance de la température

Le module de surveillance de la température tout-en-un procure une sécurité supplémentaire pour le stockage des produits critiques.

- pour une utilisation avec tous les réfrigérateurs et les congélateurs sur paillasse et sur pied
- alarmes sonores et visuelles avec points de consigne haut et bas sélectionnables par l'utilisateur
- enregistreur de graphes compact avec graphiques sur 7 jours de 15,24 cm (6,00") faciles à lire
- affichage numérique de la température des produits
- indicateur d'état de l'alimentation LED
- contacts distants pour se connecter au système d'alarme central
- batterie de secours de 9 V
- inclut le flacon de simulation de produit et une boîte de 60 feuilles de 7 jours (-50 à 50)
- fil de sonde de 4,6 m (15') avec extrémité en acier inoxydable immersible
- cordon d'alimentation de 1,8 m (6') et adaptateur secteur
- compact : 19,05 cm x 19,05 cm x 8,89 cm (7,50" L x 7,50" P x 3,50" H)
- garantie : 12 mois après l'installation
- feuilles de rechange (boîte de 60, 7 jours, -50 à 50) (article n° 00162099)
- stylos de rechange (boîte de 6, rouge) (article n° 00162081)
- dimensions à l'expédition : 48,3 cm x 38,1 cm x 27,9 cm (19,00" x 15,00" x 11,00")
- poids à l'expédition : 3,2 kg (7 lb)

## Article n° 01077841



## Sonde NTC de remplacement avec certificat NIST de calibrage traçable

La sonde de température surveille les conditions de température intérieures d'un réfrigérateur ou d'un congélateur pour garantir un affichage et des alarmes corrects.

- certificat NIST de calibrage traçable
- Flacon non inclus
- dimensions à l'expédition : 25,4 cm x 20,3 cm x 15,2 cm (10,00" x 8,00" x 6,00")
- Poids à l'expédition : 0,5 kg (1 lb)

FOLLETT et FOLLETT HEALTHCARE sont des marque déposées de Follett Products, LLC, enregistrées aux États-Unis.  
Follett se réserve le droit de modifier les spécifications à tout moment sans aucune obligation. Les certifications peuvent varier selon le pays d'origine.

## Accessoires pour modèles sur paillasse et sur pied

---

8550FRE-20240521 | © Follett Products, LLC

801 Church Lane | Easton, PA 18040, USA  
1.800.523.9361 | 1.610.252.7301 | folletthealthcare.com

