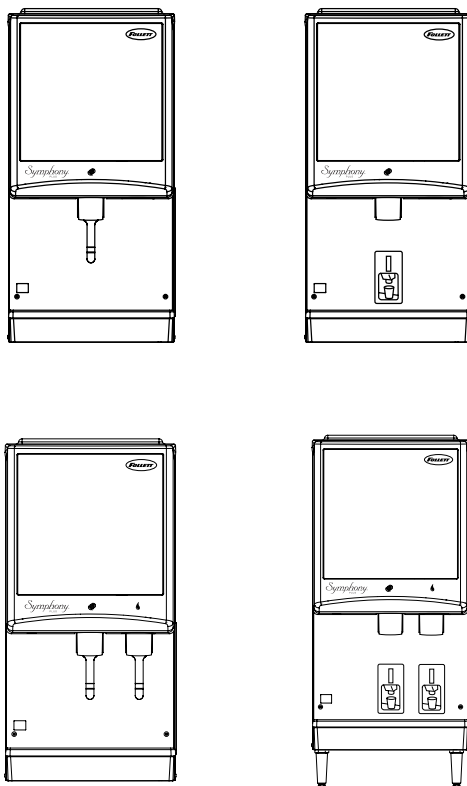

Instrukcja montażu

Na stronie <https://www.follettice.com/technicaldocuments> znajduje się Instrukcja obsługi i konserwacji Państwa urządzenia.

**Witamy!**

Sprzęt marki Follett jest znany z wysokiej wydajności, niezawodności i doskonałego wsparcia posprzedażowego. Aby urządzenie działało prawidłowo, należy przed rozpoczęciem montażu uważnie przeczytać niniejszą instrukcję.

Wszelkie pytania z zakresu pomocy technicznej należy kierować do naszego działu pomocy technicznej, dzwoniąc pod numer (877) 612-5086 lub (610) 252-7301.

Kontaktując się z działem pomocy technicznej należy podać numer modelu, numer seryjny oraz dokładnie i wyczerpująco opisać problem.

Pierwsze kroki

Po rozpakowaniu i usunięciu całego materiału opakowaniowego. Sprawdź sprzęt pod kątem ukrytych uszkodzeń transportowych. Każdą przesyłkę należy skontrolować po dostarczeniu. Jeśli widoczne są uszkodzenia, należy odmówić odbioru i podpisać list przewozowy jako „przesyłka uszkodzona”. W ciągu 48 godzin należy powiadomić dział obsługi klienta firmy Follett. Jeśli to możliwe, prosimy o dołączenie dokładnych zdjęć uszkodzenia oraz oryginalnego opakowania, abyśmy mogli rozpocząć procedurę roszczenia o odszkodowanie od spedytora.



OSTRZEŻENIE! Ryzyko pożaru lub eksplozji. Zastosowano łatwopalny czynnik chłodniczy. Postępować dokładnie zgodnie z instrukcją obsługi. Do naprawy wyłącznie przez przeszkolony personel serwisu.



OSTRZEŻENIE! Nie przekłuwać przewodu czynnika chłodniczego. Nie używać tego produktu z łatwopalnymi gazami ani łatwopalnymi rozpuszczalnikami.



OSTRZEŻENIE! W tych urządzeniach nie należy przechowywać łatwopalnych gazów, łatwopalnych cieczy ani łatwopalnych substancji stałych. Nie używać PŁOMIENIA do sprawdzania wycieku gazu.



OSTRZEŻENIE! W żadnym wypadku nie próbować modyfikować ani naprawiać zaworów, regulatorów, złączy, elementów sterujących ani żadnego innego urządzenia. Grozi to wyciekiem gazu.



OSTRZEŻENIE! Utrzymywać niezablokowane otwory wentylacyjne.



OSTRZEŻENIE! Uważać, aby nie uszkodzić instalacji chłodniczej urządzenia.



OSTRZEŻENIE! Podłączać wyłącznie do instalacji wody pitnej.



OSTRZEŻENIE: Podczas ustawiania urządzenia należy uważać, aby przewód zasilający nie został przytrzaśnięty ani uszkodzony.



OSTRZEŻENIE: Nie umieszczać wielu przenośnych gniazdek elektrycznych ani przenośnych źródeł zasilania z tyłu urządzenia.



OSTRZEŻENIE: Aby zapewnić prawidłowe działanie dyspenserów, konieczne jest ich wypoziomowanie w obu kierunkach.

UWAGA: Poziom ciśnienia akustycznego ważony A wynosi poniżej 70 dB.



OSTRZEŻENIE!

- Przeczytać dokładnie niniejszą instrukcję przed przystąpieniem do obsługi, instalacji lub konserwacji urządzenia. Nieprzestrzeganie wytycznych zawartych w tej instrukcji może spowodować uszkodzenie mienia, obrażenia lub śmierć.
- Maszyna do lodu zawiera czynnik chłodniczy R290 (propan). R290 (propan) jest palny w stężeniu w powietrzu od około 2,1% do 9,5% objętościowo. R290 (propan) może zapalić się pod wpływem źródła ciepła o temperaturze powyżej 470°C.
- Podczas serwisowania tego urządzenia należy pamiętać o zamknięciu wyłącznika automatycznego i wywieszeniu powiadomienia o wykonywanym serwisowaniu.
- To urządzenie jest przeznaczone do podłączenia do sieci wodociągowej przy użyciu zestawu przewodów elastycznych. Należy używać nowych zestawów przewodów elastycznych dostarczonych wraz z urządzeniem. Stare zestawy przewodów elastycznych należy wyrzucić.
- Podczas podłączania urządzenia do sieci wodociągowej należy przestrzegać wszystkich przepisów federalnych, stanowych i lokalnych.
- Urządzenie to można instalować wyłącznie w miejscach, w których może być nadzorowane przez przeszkolony personel.
- Urządzenie jest zasilane wysokim napięciem elektrycznym i zawiera wsad czynnika chłodniczego. Instalacja i naprawy muszą być wykonywane przez odpowiednio przeszkolonych techników, świadomych niebezpieczeństw związanych z obchodzeniem się z prądem elektrycznym pod wysokim napięciem i czynnikiem chłodniczym pod ciśnieniem. Technik musi także mieć certyfikat w zakresie prawidłowego postępowania z czynnikiem chłodniczym i procedur serwisowych. Podczas pracy z tym sprzętem należy przestrzegać wszystkich procedur blokowania i oznaczania.
- Naprawę układów z czynnikiem R290 należy zawsze przeprowadzać w dobrze wentylowanym pomieszczeniu.
- Ponieważ czynnik R290 jest wysoce łatwopalny, podczas serwisowania układów z R290 wymagany jest detektor wycieku gazu palnego.
- Należy używać wyłącznie części zalecanych lub dostarczonych przez producenta.
- Rutynowe regulacje i procedury konserwacyjne opisane w tej instrukcji nie są objęte gwarancją.
- Zastrzegamy sobie prawo do wprowadzania ulepszeń produktów w dowolnym momencie. Specyfikacje i konstrukcja mogą ulec zmianie bez powiadomienia.
- Podczas wyjmowania ze skrzyni transportowej lub podczas montażu nie należy przechylać urządzenia o kąt większy niż 30° od osi pionowej.
- W obszarze zasobnika dyspensera znajdują się ruchome części mechaniczne. W żadnym wypadku nie wolno sięgać rękami do tego obszaru. Jeśli niezbędne jest uzyskanie dostępu do tego obszaru, należy najpierw odłączyć zasilanie urządzenia.
- Niniejsze urządzenie nie nadaje się do montażu w miejscu, w którym mogą być używane strumienie wody.
- Niniejszego urządzenia nie wolno czyścić przy użyciu strumienia wody.
- Konserwacja urządzenia nie może być wykonywana przez dzieci.
- Firma Follett zaleca zamontowanie w instalacji doprowadzającej wodę do wytwornicy lodu systemu filtrów do wody firmy Follett (filtr o standardowej wydajności nr 00130229, filtr o wysokiej wydajności nr 00978957, filtr bezwęglowy o wysokiej wydajności nr 01050442).
- Przed przystąpieniem do użytkowania należy oczyścić dyspenser zgodnie ze wskazówkami zamieszczonymi w niniejszej instrukcji.
- Nie blokować wlotu ani wylotu powietrza.
- Niniejsze urządzenie powinno zostać podłączone na stałe przez wykwalifikowanego technika, zgodnie z przepisami dotyczącymi zastosowania.
- Wykwalifikowana osoba powinna zainstalować łatwo dostępny odłącznik sieci zasilającej.
- Aby uniknąć niebezpieczeństwa, uszkodzony przewód zasilający musi zostać wymieniony przez producenta, przedstawiciela jego sieci serwisowej lub inne odpowiednio wykwalifikowane osoby.
- Niniejsze urządzenie może być używane przez dzieci w wieku 8 lat i powyżej oraz przez osoby z ograniczeniami fizycznymi, czuciowymi lub umysłowymi albo nie mające doświadczenia lub wiedzy, jeśli osoby te znajdują się pod nadzorem bądź otrzymały stosowne instrukcje dotyczące użytkowania urządzenia w bezpieczny sposób i rozumieją związane z tym zagrożenia. Dzieci powinny znajdować się pod nadzorem, aby uniemożliwić im zabawę urządzeniem.
- Niniejsze urządzenie jest przeznaczone do użytku komercyjnego.
- Aby uniknąć zagrożenia wynikającego z niestabilności urządzenia, należy zamocować je zgodnie z instrukcją.
- Gwarancja nie obejmuje instalacji zewnętrznych.
- Aby zminimalizować ryzyko porażenia, należy przed rozpoczęciem prac serwisowych odłączyć zasilanie.
- Podłączać wyłącznie do instalacji wody pitnej.
- Lód jest śliski. Powierzchnie blatów oraz podłóg wokół dyspensera należy utrzymywać w czystości i w stanie wolnym od lodu.
- Lód jest przeznaczony do spożycia. Należy przestrzegać zalecanych instrukcji dotyczących czyszczenia i odkażania urządzenia w celu zachowania czystości wytwarzanego lodu.

Szczegóły techniczne

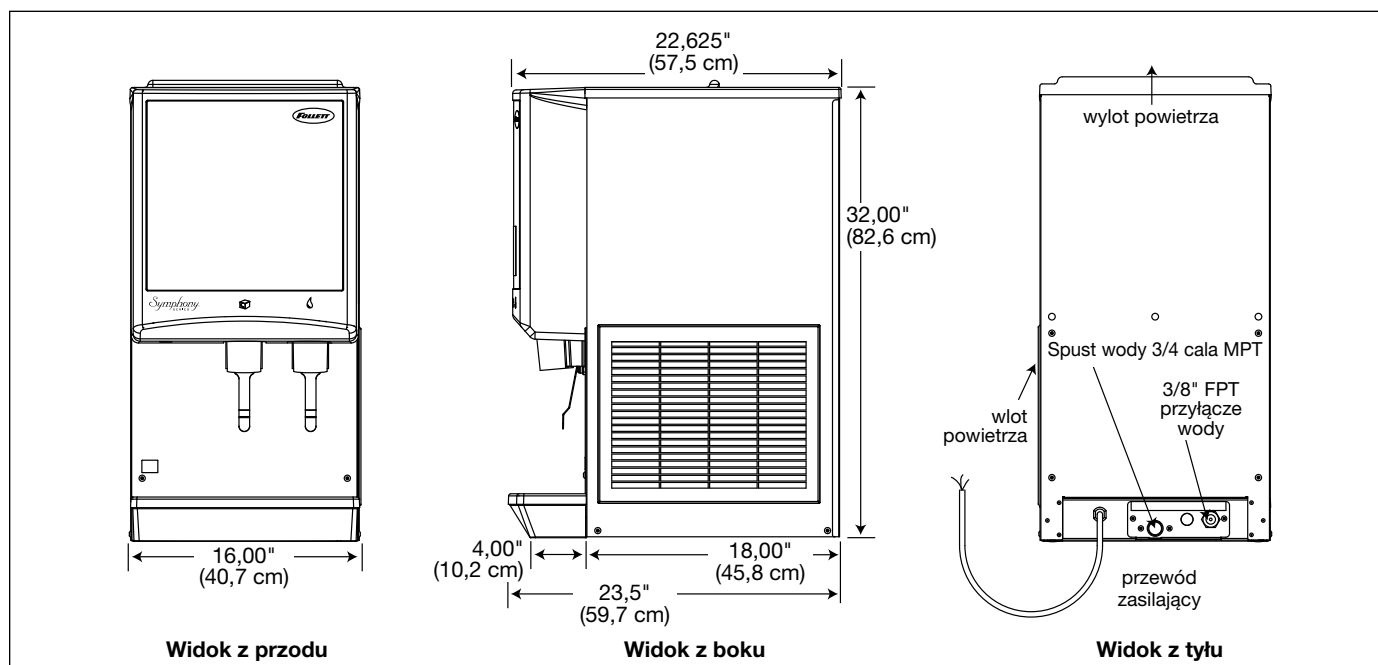

Zasilanie elektryczne

- 230 V, 50 Hz, 1 faza, 5,5 A
- Podłączyć do dedykowanego obwodu elektrycznego.

Warunki otoczenia

Temp. powietrza*	maks. 100°F/38°C	min. 50°F/10°C Najlepsze parametry pracy poniżej 80°F (27°C)
Temp. wody†	maks. 90°F/32°C	min. 45°F/4°C Najlepsze parametry pracy poniżej 70°F (21°C)
Ciśnienie wody	Maks. 87 psig/0,6 MPa	Min. 10 psig/0,07 MPa

* Temperaturę otaczającego powietrza mierzy się na wlocie węzownicy skraplacza chłodzonego powietrzem.

† Temperaturę doprowadzanej wody mierzy się w zbiorniku wody wewnątrz wytwornicy lodu.

Instalacja wodociągowa

	E12CI414A
Odptyw wody z dyspensera	3/4" MPT
Przyłącze wody	3/8" FPT

Uwaga: Zalecane odcięcie wody w promieniu 10 stóp. (3 m) dozownika. Instalacja odpływowa wody od dyspensera powinna być wykonana sztywną, zaizolowaną rurą. Zachowaj co najmniej 1/4 cala na stopę (20 mm na 1 m) nachylenia.

Odstępny wentylacyjne

- 6 cali (15,3 cm) po prawej stronie dozownika, 24 cale (61 cm) u góry w celu wentylacji i 12 cali (30,5 cm) u góry zalecane do celów serwisowych.

Uwaga: Nie blokować wlotu powietrza po prawej stronie ani górnego wylotu powietrza.

Masa w stanie suchym

- 65 kg (144 funty)

Dane dotyczące ciśnień w układzie chłodniczym

Wydajność wytwornicy lodu chłodzonej powietrzem/24 godz.

Temperatura powietrza otoczenia °F/°C

F	60	70	80	90	100		
C	16	21	27	32	38		
Temperatura wody wlotowej °F/°C	50	418	388	357	325	294	funty
	10	189	176	162	147	179	kg
	60	395	370	345	313	281	funty
	16	179	168	156	142	127	kg
	70	372	353	334	301	268	funty
	21	169	160	151	137	122	kg
	80	362	340	318	288	259	funty
	27	164	154	144	131	117	kg
	90	352	327	302	275	249	funty
	32	160	148	137	125	113	kg

Dane sprężarki

Chłodzenie powietrzne				
Temperatura powietrza otoczenia	10°C (50°F)	21,1°C (70°F)	32,2°C (90°F)	110°F/43,3°C
		230 V	230 V	230 V
Pobór prądu	2.2	2.3	2.5	2.6
Ciśnienie po stronie wysokiego ciśnienia (psi)	112	152	202	260
Ciśnienie po stronie niskiego ciśnienia (psi)	18,5	21	25	30

Wartość prądu przy zablokowanym wirniku: 230 V: 18,2 A

Dane motoreduktora

Dane motoreduktora	230 V/50 Hz
Prąd motoreduktora	1,3 A (nominalny)

Układ chłodniczy

Specyfikacja napełniania układu chłodniczego wytwornicy lodu czynnikiem R404A

Model	Ilość czynnika	Typ czynnika chłodniczego
E12CI414A (chłodzony powietrzem)	3,52 uncji (100 gramów)	R290

Montaż

Przed przystąpieniem do montażu

- Aby zapewnić prawidłowe działanie dyspenserów, konieczne jest ich wypoziomowanie w obu kierunkach.
- Odstępy serwisowe i wentylacyjne: 6 cali (15,3 cm) po prawej stronie dozownika, 24 cale (61 cm) u góry w celu wentylacji i 12 cali (30,5 cm) u góry zalecane do celów serwisowych.
- W przypadku urządzeń nablutowych ustawionych bez nóżek istnieje możliwość doprowadzenia mediów od spodu lub od tyłu dyspensera (w przypadku urządzeń naściennych oraz nablutowych z nóżkami media doprowadzane są od tyłu dyspensera). Patrz rysunki wycięcia blatu dla dolnych wyjść mediów. W przypadku instalacji, w których media są doprowadzane od tyłu dyspensera, należy skorzystać rysunków przedstawiających widok z tyłu.
- W przypadku montażu nad zlewem głębokość blatu musi pozwalać na to, aby przód zlewu znajdował się co najmniej 30,00 cali (76,2 cm) od ściany.

Montaż dyspenserów nablutowych bez nóżek

1. Ustawić dyspenser w wymaganym położeniu, zaznaczyć obrys dyspensera na blacie, po czym zdjąć dyspenser.
2. Niezależnie od tego czy media zostaną doprowadzone od tyłu, czy od spodu, wywiercić w blacie cztery otwory 7/16 cala, przeznaczone do zamocowania dyspensera do blatu (**rys. 1**).
3. **W przypadku mediów doprowadzanych wyłącznie od spodu:**
 - (a) Wykonaj wycięcie (**rys. 1**).
 - (b) Przesuń złączkę spustową z tyłu dozownika i zamontuj (**rys. 2**).
 - (c) Przytnij rurkę spustową na odpowiednią długość i przymocuj do złącza kolczastego.
 - (d) Odsuń złączkę wlotową wody z tyłu dozownika i zamontuj (**rys. 2**).
 - (e) Przytnij rurkę wody na odpowiednią długość i włóż ją ponownie do złączki wody.
4. **W przypadku wszystkich urządzeń:** Nałożyć warstwę o średnicy około 7 mm (1/4 cala) uszczelnacza silikonowego oznaczonego symbolem NSF (Dow Corning RTV-732® lub odpowiednik) wewnątrz zaznaczonego obrysu, w odległości 7 mm (1/4 cala) od jego krawędzi.
5. Ostrożnie opuścić dyspenser na blat we właściwe położenie i zamocować do blatu czterema (4) śrubami 3/8 cala – 16UNC.
6. Usunąć nadmiar uszczelnacza wokół zewnętrznej części dyspensera.

Rys. 1

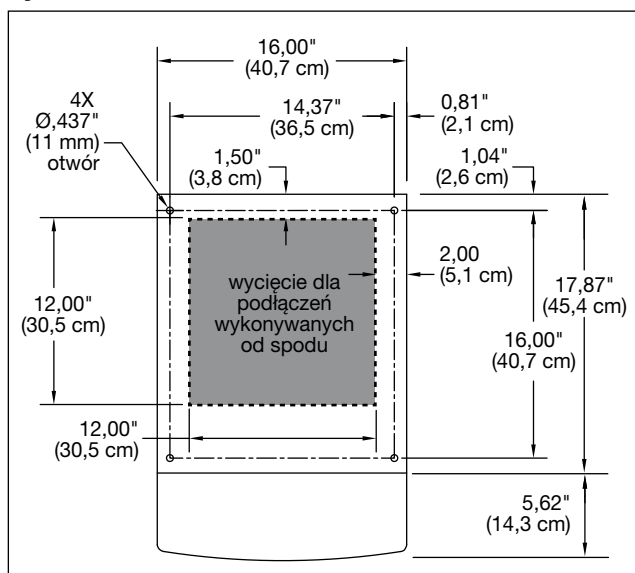

Rys. 2 Media doprowadzane od spodu (urządzenia nablutowe)

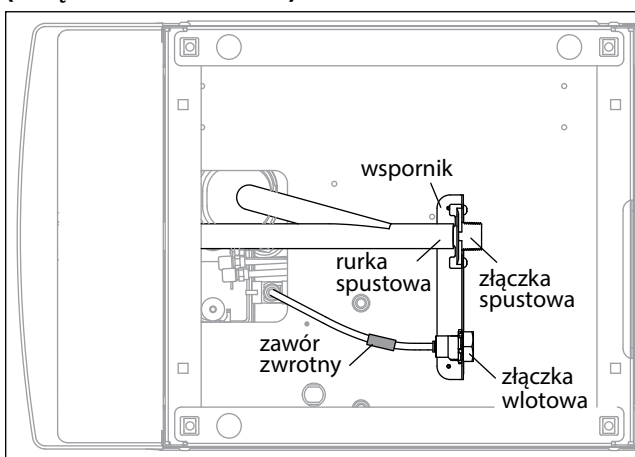

Montaż dyspenserów nablutowych z opcjonalnymi nóżkami (nr katalogowy AF10LBLEGS)



UWAGA!

- Nie należy przechylać urządzenia o kąt większy niż 30° od płaszczyzny pionowej.
- Dyspensery nablutowe stojące na nóżkach (nieprzykręcone do blatu) mogą zostać nieumyślnie przesunięte. Podczas użytkowania i czyszczenia należy zachować ostrożność, aby uniknąć wypadków.

1. Ostrożnie przechylić dyspenser do tyłu w celu uzyskania dostępu do jego dolnej powierzchni i zablokować go w tym położeniu.
2. Wkręcić nóżki (przyklejone na czas wysyłki taśmą do tacy ociekowej dyspensera) w otwory w podstawie dyspensera, zwracając uwagę na pewne osadzenie nóżek w podstawie.
3. Zamocować panel dolny i elementy montażowe do dna dyspensera przy użyciu dostarczonych wkrętów (**rys. 3**).
4. Ustawić urządzenie w wymaganym położeniu i wyregulować wysokość nóżek w celu wypoziomowania dyspensera w obu kierunkach.
5. Wykonać końcowe podłączenia.

Rys. 3 – Montaż panelu dolnego i nóg

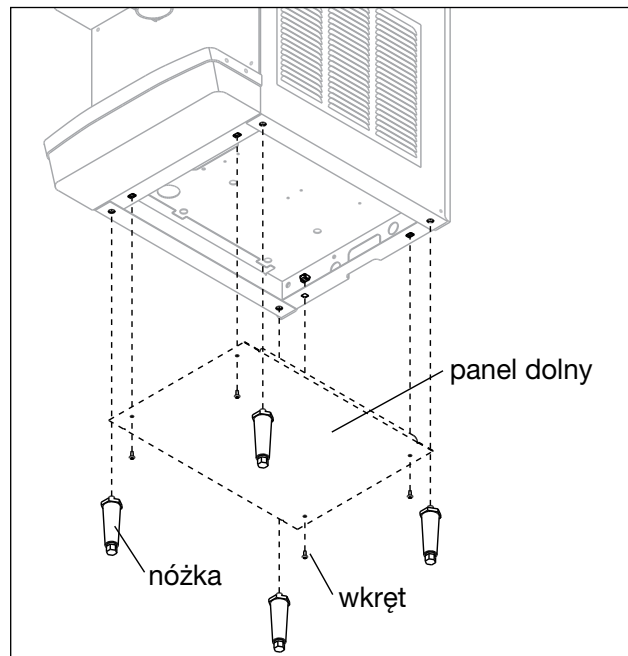

Czyszczenie

Wytwornice i dyspensery lodu firmy Follett, a także dotyczące ich procedury czyszczenia i dezynfekcji, odnoszą się do zasilania ze źródeł wody pitnej. Występowanie lub podejrzenie występowania czynników zakaźnych może wymagać zastosowania dodatkowych środków, łącznie z wymianą podzespołów i podjęciem bardziej kompleksowych sposobów dezynfekcji. Firma Follett zaleca skonsultowanie tych procedur czyszczenia i dezynfekcji z odpowiednimi ekspertami ds. czynników zakaźnych, aby zapewnić całkowite wyeliminowanie problemu.

W celu zapewnienia jak najlepszego funkcjonowania urządzenia i wytwarzania czystego, higienicznego lodu wymagane jest okresowe czyszczenie elementów dyspensera lodu i wody oraz wytwornicy lodu firmy Follett. Opisane poniżej zalecane procedury czyszczenia powinny być przeprowadzane w zalecanych odstępach czasu, a nawet częściej, jeśli narzucają to warunki środowiskowe.

Czyszczenie skraplacza może być zwykle wykonywane przez personel/użytkownika. Czyszczenie systemu zamiany wody na lód w wytwornicy lodu powinno być wykonywane przez przeszkolony personel techniczny obiektu lub przez autoryzowanego technika serwisowego firmy Follett. Niezależnie do tego, kto wykonuje czyszczenie, obowiązkiem użytkownika urządzenia jest dopilnowanie, aby czyszczenie było wykonywane zgodnie z opisaną poniżej procedurą. Problemy z urządzeniem powstałe w wyniku braku konserwacji prewencyjnej nie będą objęte gwarancją udzielaną przez firmę Follett.

Zalecane interwały czyszczenia

Symphony Plus	Częstotliwość
Rurka odprowadzająca wodę	co tydzień
Miska/taca ociekowa	co tydzień
Obudowa	w razie potrzeby
Skraplacz	co miesiąc (tylko chłodzony powietrzem)
Dyspenser i podzespoły	co pół roku
Wytwornica lodu	co pół roku
Wąż transportujący	co pół roku
Zasobnik do przechowywania lodu/Zbiornik	co pół roku

* Wytwornicę lodu i dozownik należy wyczyścić przed uruchomieniem.

Co tydzień

UWAGA!

- Nie wolno używać rozpuszczalników, ściernych środków czyszczących, metalowych skrobaków ani ostrych przedmiotów do czyszczenia jakiegokolwiek części dyspensera.

Taca ociekowa dozownika i przewód spustowy

- Wlać 1 gal. (3,8 l) gorącej wody z kranu do miski ociekowej w celu przepłukania odpływów.

Przednia osłona przeciwbryzgowa, system dozowania SensorSAFE™ na podczerwień

1. Wyłączyć dozowanie, naciskając i zwalniając przełącznik cyklu czyszczenia umieszczony po lewej stronie pod przednią górną pokrywą urządzenia.
2. Oczyszczyć soczewkę i panel przedni za pomocą miękkiej szmatki i łagodnego, nieściernego środka czyszczącego na bazie chloru.
3. Ponownie włączyć dozowanie, naciskając i zwalniając przełącznik cyklu czyszczenia.

Co miesiąc

UWAGA!

- Nie wolno używać rozpuszczalników, ściernych środków czyszczących, metalowych skrobaków ani ostrych przedmiotów do czyszczenia jakiegokolwiek części dyspensera.

Skrapacz (tylko wytwornica lodu chłodzona powietrzem)

- Przy użyciu odkurzacza lub szczotki o sztywnym włosiu ostrożnie oczyścić lamelę i węzownicę skraplacza z kłaczków i zanieczyszczeń, aby zapewnić jej optymalne działanie.

Co pół roku (częściej, jeśli wymagają tego warunki)

- Procedurę czyszczenia powinny być zawsze objęte: wytwornica lodu oraz dyspenser lodu.
- Układ wytwarzania lodu można czyścić bez jego rozmontowywania/ wymontowywania.

UWAGA!

- Podczas stosowania środka SafeCLEAN Plus należy nosić gumowe rękawice i okulary ochronne (lub osłonę twarzy).
- Używać wyłącznie środków czyszczących zatwierdzonych przez firmę Follett.
- Nie wolno używać rozpuszczalników, ściernych środków czyszczących, metalowych skrobaków ani ostrych przedmiotów do czyszczenia jakiegokolwiek części dyspensera.

Lista kontrolna narzędzi do czyszczenia

- (1 lub 2) Plastikowe wiadro o pojemności 1,5 gal. lub większej
- (2) Czyste ściereczki
- Rękawice sanitarne
- Okulary ochronne
- (2) Gąbki Sani-Sponge™ (nr katalogowy 00131524 — pojedyncza gąbka)
- Środek do czyszczenia wytwornic lodu SafeCLEAN Plus

Rozwiązanie SafeCLEAN Plus: Postępuj zgodnie ze wskazówkami na opakowaniu SafeCLEAN Plus, aby wymieszać 1 gal. (3,8 l) roztworu Follett SafeCLEAN Plus. Użyć wody o temperaturze 38°C (100°F).

Wytwornica lodu i dyspenser

Procedura czyszczenia

Uwaga: Upewnić się, że wszystkie spusty i rurki spustowe są otwarte i drożne.

1. Jeżeli wytwornica lodu niedawno działała, przed kontynuowaniem upewnij się, że parownik jest całkowicie wolny od lodu. Jeżeli w parowniku znajduje się lód, wykonaj kroki 2–7, używając do usunięcia lodu wyłącznie gorącej wody, a następnie ponownie rozpocznij procedurę czyszczenia.
2. Zdejmij przednią pokrywę i wyłącz przełącznik sygnału zasobnika.
3. Wypuść cały lód ze zbiornika magazynującego i wyrzuć go.
4. Zdejmij górną część maszyny i pokrywę zbiornika.
5. Naciśnij przełącznik **CLEAN** (CZYSZCZENIE). Zaświeci się kontrolka **MAINTENANCE** (KONSERWACJA) i rozpocznie się spust wody z urządzenia. Poczekaj, aż zaświeci się kontrolka **LOW WATER** (NISKI POZIOM WODY).
6. Zdejmij pokrywę z kubka czyszczącego i napełnij (około 1 litra), aż roztwór SafeCLEAN Plus przeleje się z rurki transportującej lód do zbiornika. Ponownie umieścić pokrywę na pojemniku/wlewie na roztwór czyszczący. Zachowaj resztę roztworu SafeCLEAN Plus.
7. Zaświeci się kontrolka **CLEANER FULL** (SYSTEM WODNY URZĄDZENIA WYPEŁNIONY ROZTWOREM) i w urządzeniu zostanie uruchomiony automatyczny cykl czyszczenia, a następnie trzykrotne płukanie. Powyższa procedura trwa około 15 minut.
8. Podczas czyszczenia wytwornicy lodu wyczyść dozownik w następujący sposób:
 - a. Wymontować z przedniej części zasobnika śrubę radełkową, płytkę ustalającą, dwie nakrętki skrzydełkowe i płytkę podkładową.
 - b. Wyjmij zespół kołków, przegrodę, koło i pozostały lód.
 - c. Wyjmij rynny dozujące z osłony przeciwbryzgowej.
 - d. Zanurz kratkę odpływową w roztworze SafeCLEAN Plus i pozostaw do namoczenia, aby usunąć osad z kamienia.
 - e. Wytrzyj wewnątrz pokrywy zbiornika, zespół kołków, przegrodę, koło, wewnątrz obszaru przechowywania, rynny dozujące, kratkę spustową i miskę ociekową wilgotną szmatką wyciśniętą w roztworze SafeCLEAN Plus. Dokładnie wypłucz wszystkie części wilgotną szmatką wyciśniętą z czystej wody.

Uwaga: Aby uniknąć możliwości uszkodzenia silnika koła podawczego, zasobnik należy czyścić wyłącznie wilgotną szmatką. Nie wolno dopuścić do przelewania się wody przez środkowy otwór w dnie zasobnika.
9. Po zakończeniu czyszczenia urządzenia kontrolka **MAINTENANCE** (KONSERWACJA) zgaśnie.
10. Zamontuj ponownie rynny dozujące, koło, przegrodę, zespół kołków i nakrętki radełkowane.
11. Usunąć izolację łożyska górnego. Poluzować śrubę krzyżakową na dyszy kompresji lodu, podłączonej do parownika. Zdjąć dyszę kompresji lodu jedynie od strony parownika, pozostawiając drugą stronę podłączoną do węża do transportu lodu.
12. Nasączyć jedną gąbkę Sani-Sponge pozostałym roztworem środka SafeCLEAN Plus.
13. Włożyć gąbkę nasączoną roztworem środka SafeCLEAN Plus do dyszy, po czym włożyć do dyszy suchą gąbkę.

14. Ponownie umieścić dyszę na parowniku i dokręcić śrubę. Upewnić się, że rurka spustowa z dyszy jest podłączona do zbiornika wody w maszynie oraz że rurki odpowietrzające są podłączone do miski ociekowej parownika. Założyć izolację łożyska górnego.
15. Włączyć przełącznik sygnału zasobnika. Poczekać, aż lód przepchnie gąbki przez wąż do transportu lodu.
16. Wyjąć gąbki z zasobnika lodu.
17. Założyć pokrywę zbiornika, górę maszyny i zamontuj przednią pokrywę.
18. Po upływie 10 minut produkcji lodu, wyrzucić z urządzenia cały lód.

Interfejs użytkownika i zewnętrzna powierzchnia obudowy

- Oczyszczyć panele ze stali nierdzewnej przy użyciu środka do czyszczenia stali nierdzewnej.

Układ elektryczny



UWAGA!

Aby zapobiec przeciążeniu nadmiarowo-prądowego wyłącznika automatycznego w sieci zasilającej maszynę, należy odczekać 15 minut przed ponownym uruchomieniem urządzenia. Umożliwi to wyrównanie ciśnienia w sprężarce i rozmrożenie parownika.

Normalne działanie płytki sterującej

Kontrolki elektronicznej płytki sterującej dostarczają wszystkich informacji niezbędnych do określenia stanu urządzenia. Zielone kontrolki wskazują zwykle uruchomienie lub normalny tryb pracy. Zielone kontrolki zazwyczaj oznaczają „pracę” lub normalne działanie. Żółte kontrolki oznaczają normalne wyłączenie. Czerwone kontrolki zazwyczaj oznaczają stany alarmowe, z których niektóre blokują urządzenie.

Migająca zielona kontrolka POWER wskazuje podłączenie urządzenia do zasilania. Wszystkie pozostałe kontrolki wskazujące stan normalnego trybu pracy opisano poniżej:

Dyspozycja/stan wytwornicy lodu	Warunki pracy
Legenda: ● ŚWIECI ○ NIE ŚWIECI ◐ ŚWIECI lub NIE ŚWIECI ◑ MIGA	
1. Wytwornica wytwarza lód. CLEANER FULL ○ DRAIN CLOG ○ HI PRESS ○ HI AMPS ○ SERVICE ○ MAINT/CLEAN ○ LOW WATER ○ TIME DELAY ○ SLEEP CYCLE ● MAKING ICE ● LOW BIN ● POWER ON ◑	1. Normalna praca.
2. Wytwornica nie wytwarza lodu. CLEANER FULL ○ DRAIN CLOG ○ HI PRESS ○ HI AMPS ○ SERVICE ○ MAINT/CLEAN ○ LOW WATER ● TIME DELAY ○ SLEEP CYCLE ○ MAKING ICE ○ LOW BIN ◐ POWER ON ◑	2. Normalne opóźnienie czasowe. Gdy pojemnik napelni się lodem, kontrolka LOW BIN na chwilę gaśnie, a układy chłodnicze i napęd ślimaka natychmiast się wyłączają. (Uwaga: Silnik wentylatora będzie pracował jeszcze przez 10 minut, aby schłodzić skraplacz.) Zaświeci się kontrolka TIME DELAY, rozpoczynając okres opóźnienia. Po upływie opóźnienia urządzenie uruchomi się ponownie, pod warunkiem, że świeci się kontrolka NISKI POJEMNIK.

Ustawienia przełączników DIP na płycie sterującej

☐ POŁOŻENIE WYŁ. ☑ POŁOŻENIE WŁ.

Nie używane	1	☑	Nie używane
Cykl uśpienia wyłączony	2	☑	Cykl uśpienia włączony
SensorSAFE	3	☐	Dźwignia
Cykl uśpienia	4	☑	Cykl uśpienia
czas trwania dozowania	5	☑	czas trwania dozowania
20-minutowa zwłoka czasowa	6	☑	60-minutowa zwłoka czasowa
Płukanie wyłączone	7	☑	Płukanie włączone
Zegar kons. WŁ.	8	☑	Zegar kons. WYŁ.

Czas trwania dozowania dla cyklu uśpienia

OFF ON	4	☑	35 s	4	☑	5 s
OFF ON	5	☑	15 s	5	☑	60 s

Schemat połączeń – 230 V 50 Hz

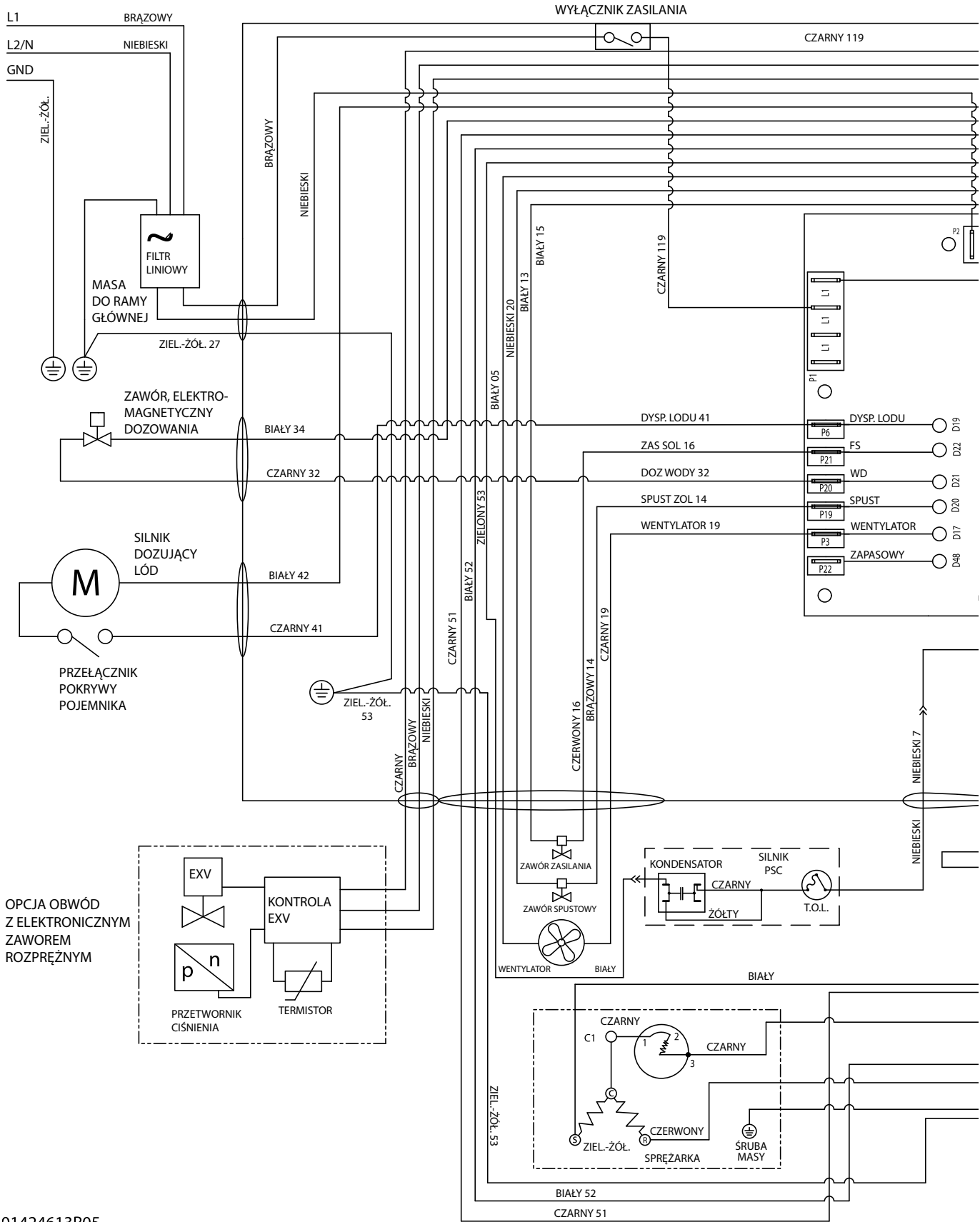

01424613R05

CZARNY 119

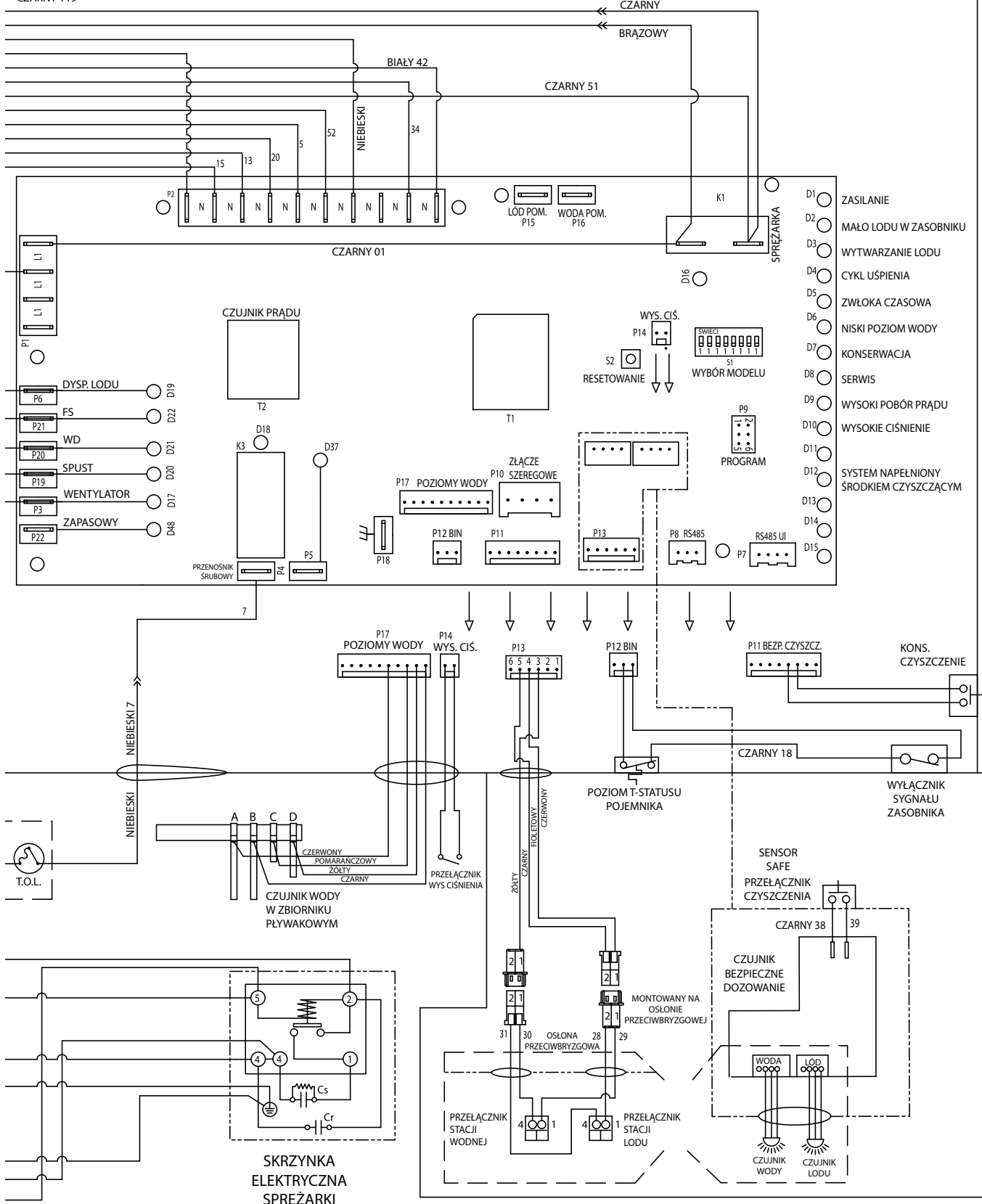

Diagnozowanie i usuwanie usterek dyspensera

UWAGA!

- Przed włożeniem dłoni lub rąk do obszaru przechowywania lodu, a także przed przystąpieniem do wykonywania jakichkolwiek czynności naprawczych bądź serwisowych należy odłączyć zasilanie urządzenia.

Przed wezwaniem serwisu:

- Sprawdzić, czy w zasobniku dyspensera nie ma lodu.
- Sprawdzić, czy mocno zamrożony/zbrylony w zasobniku lód nie spowodował zablokowania mechanizmów urządzenia.
- Sprawdzić, czy wszystkie przełączniki i bezpieczniki w rozdzielnicy elektrycznej są włączone.
- Sprawdzić, czy wszystkie odprowadzenia wody z urządzenia są drożne.
- Sprawdzić, czy woda jest dostarczana.

Poradnik diagnozowania i usuwania usterek w modelach dźwigniowych

Usterka	Wskazówki / Możliwe przyczyny	Czynności naprawcze
Brak dozowania lodu.	<ol style="list-style-type: none"> Wyłączony lub uszkodzony wyłącznik zasilania. Uszkodzony przełącznik dozowania. Usterka silnika koła podawczego-dozującego. Uszkodzona płyta sterująca. Wadliwe okablowanie. 	<ol style="list-style-type: none"> Włącz lub wymień uszkodzony przełącznik. Wymień uszkodzony przełącznik. Sprawdź napięcie na silniku i wymień silnik koła, jeśli jest uszkodzony. Styki zworki 1 i 2 na złączu P13. <ol style="list-style-type: none"> Dioda wyjścia karty sterującej, D19 powinna się zaświecić. Wymień płytkę, jeżeli D19 nie zapala się. Świeci się dioda D19, ale na silniku koła nie ma napięcia. Przesuń złącze z P6 na L1. Jeśli silnik działa, wymień płytkę sterującą. Sprawdź okablowanie prowadzące od przełącznika dźwigniowego do styków 1 i 2 P13. Sprawdź rezystancję przewodów od P6 do silnika koła i przewodu neutralnego do przewodu neutralnego na płycie sterującej. W razie potrzeby napraw lub wymień.
Koło podawcze-dozujące obraca się nieustannie.	Styki przełącznika dozowania są sklejone.	Wymienić przełącznik dozowania.
Wytwornica lodu działa w sposób ciągły.	Uszkodzony lub nieprawidłowo umieszczony termostat w zasobniku na lód.	Sprawdzić prawidłowość zamocowania termostatu. Jeśli styki termostatu nie otwierają się po przyłożeniu lodu do kapilary, wymienić termostat.
Brak dozowania wody.	<ol style="list-style-type: none"> Wyłącznik zasilania wyłączony/ uszkodzony. Uszkodzony przełącznik dozowania wody. Usterka elektrozaworu dozowania wody. Uszkodzona płyta sterująca. Wadliwe okablowanie. 	<ol style="list-style-type: none"> Włącz lub wymień uszkodzony przełącznik. Wymień uszkodzony przełącznik. Sprawdź napięcie na elektromagnesie dozowania wody i wymień elektrozawór, jeśli jest uszkodzony. Styki zworki 3 i 4 na złączu P13. <ol style="list-style-type: none"> Dioda wyjścia karty sterującej, D21 powinna się zaświecić. Wymień płytkę, jeżeli D21 nie zapala się. D21 zapala się, ale na silniku koła nie ma napięcia. Przesuń złącze z P20 na L1. Jeśli silnik działa, wymień płytkę sterującą. Sprawdź okablowanie prowadzące od przełącznika dźwigniowego do styków 3 i 4 P13. Sprawdź rezystancję przewodów od P20 do silnika koła i przewodu neutralnego do przewodu neutralnego na płycie sterującej. W razie potrzeby napraw lub wymień.

Poradnik diagnozowania i usuwania usterek w modelach z systemem SensorSAFE

Usterka	Wskazówki / Możliwe przyczyny	Czynności naprawcze
Brak dozowania lodu.	<ol style="list-style-type: none"> 1. Wyłączony lub uszkodzony wyłącznik zasilania. 2. Zasilanie włączone, ale brak dozowania lodu 3. Wadliwy czujnik dozowania lodu. 4. Usterka silnika koła podawczego-dozującego. 5. Wadliwa płyta sterująca/karta pomocnicza. 6. Wadliwe okablowanie. 	<ol style="list-style-type: none"> 1. Włącz lub wymień uszkodzony przełącznik. 2. Sprawdź, czy karta pomocnicza jest prawidłowo dopasowana i włożona ze stykami na karcie sterującej, a zworka pokrywy pojemnika jest zainstalowana. 3. Aby dozować lód, wykonaj poniższe czynności. <ol style="list-style-type: none"> a. W przypadku dyspensera lodu i wody przełącz złącza prowadzące z czujników na kartę pomocniczą, a jeśli problem wystąpi na przeciwnym wejściu, wymień uszkodzony czujnik. b. Jeśli po przełączeniu problem nadal występuje na tym samym wejściu, zworki 3 i 4 na złączu lodu karty córki oraz dioda LED D19 wyjścia na płycie sterującej, powinna się zaświecić. Wymień płytkę, jeśli D19 nie włącza się. 4. Sprawdź napięcie 120 V na silniku i wymień silnik koła, jeśli jest uszkodzony. 5. Świeci się dioda D19, ale na silniku koła nie ma napięcia. Przesuń złącze z P6 na L1. Jeśli silnik działa, wymień płytkę sterującą. 6. Sprawdź rezystancję przewodów od P6 do silnika koła i przewodu neutralnego do przewodu neutralnego na płycie sterującej. W razie potrzeby napraw lub wymień.
Brak dozowania wody.	<ol style="list-style-type: none"> 1. Wyłącznik zasilania wyłączony/ uszkodzony. 2. Wadliwy czujnik dozowania wody. 3. Usterka elektrozaworu dozowania wody lub uszkodzona płyta sterująca/ karta pomocnicza. 4. Wadliwe okablowanie. 	<ol style="list-style-type: none"> 1. Włącz lub wymień uszkodzony przełącznik. 2. Aby dozować wodę, wykonaj poniższe czynności. <ol style="list-style-type: none"> a. W przypadku dyspensera lodu i wody przełącz złącza prowadzące z czujników na kartę pomocniczą, a jeśli problem wystąpi na przeciwnym wejściu, wymień uszkodzony czujnik. b. Jeśli po przełączeniu problem nadal występuje na tym samym wejściu, zworki 3 i 4 na złączu wody karty pomocniczej oraz dioda LED D21 wyjścia na płycie sterującej, powinna się zaświecić. Wymień kartę sterującą/kartę pomocniczą, jeśli D21 nie zapala się. Jeśli zaświeci się D21, przesuń złącze z P20 do L1, jeśli elektrozawór zostanie zasilony, wymień płytkę sterującą. 3. Sprawdź napięcie 120 VAC na elektromagnesie i wymień, jeśli występuje. 4. Sprawdź okablowanie prowadzące od elektromagnesu wody do zacisku P20 na płycie sterującej. Sprawdź rezystancję przewodów od przewodu neutralnego elektromagnesu wody do przewodu neutralnego na płycie sterującej. W razie potrzeby napraw lub wymień.
Wytwornica lodu działa w sposób ciągły.	Uszkodzony lub nieprawidłowo umieszczony termostat w zasobniku na lód.	Sprawdzić prawidłowość zamocowania termostatu. Jeśli termostat nie otwiera się po umieszczeniu lodu na rurce kapilarnej, wymień termostat zbiornika.

Rejestracja gwarancji i ocena sprzętu

Dziękujemy za zakup urządzenia marki Follett®. Naszym celem jest dostarczanie produktów i usług najwyższej jakości, dających klientom pełną satysfakcję i wspieranych przez nasze profesjonalne działy obsługi klienta i pomocy technicznej.

Prosimy o dokładne zapoznanie się z instrukcją montażu. Ważnym jest, aby montaż został przeprowadzony zgodnie ze specyfikacją fabryczną, żeby zakupiony sprzęt mógł pracować z pełną wydajnością.

Follett LLC nie ponosi odpowiedzialności za szkody wynikowe, koszty, opłaty za podłączanie lub odłączanie oraz wszelkie straty z powodu awarii maszyny. Pełna wersja gwarancji znajduje się na naszej stronie internetowej www.follettice.com/productwarranties.

Rejestracja produktu pomoże firmie Follett śledzić historię serwisową Państwa produktu na potrzeby zapewniania wsparcia technicznego, a Państwa opinie pomagają nam ulepszać nasze produkty i usługi. Prosimy wejść na stronę www.follettice.com/support i wypełnić formularz rejestracji gwarancji.

Wszystkie pytania prosimy kierować do działu pomocy technicznej Follett pod numer (877) 612-5086 lub (610) 252-7301, z przyjemnością udzielimy pomocy.

Dow Corning jest zastrzeżonym znakiem towarowym firmy Dow Corning Corporation w Stanach Zjednoczonych i innych krajach. SafeCLEAN, SaniSponge, SensorSAFE i Symphony Plus są znakami towarowymi firmy Follett Products, LLC. Follett jest zastrzeżonym znakiem towarowym firmy Follett LLC. zarejestrowanym w USA.



801 Church Lane • Easton, PA 18040, USA
Bezpłatny numer tel. (877) 612-5086 • +1 (610) 252-7301
www.follettice.com

Follett Europe Polska Sp. z o.o.
Mokry Dwór 26 c • 83-021 Wiślina, Polska
+48 (58) 785-6140 • Faks: +48 (58) 785-6159
www.folletteurope.com

01556505R04

© Follett Products, LLC 12/23