

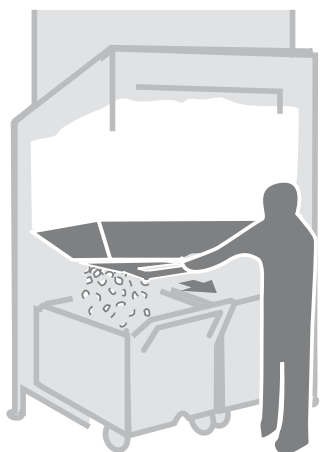

sistema de transporte y almacenaje de hielo

con carga de carro dispensada por gravedad

Con el surtidor de hielo por gravedad ya no se necesitan palas



Características

Diseñado pensando en la velocidad, la seguridad y la higiene

- el depósito elevado de almacenaje de hielo utiliza la gravedad para dispensar el hielo mediante un conducto, ¡15 veces más rápido que con una pala!
- tirando de la barra de la compuerta se llena el carro de hielo SmartCART™ 240 con 91 kg (200 lb) de hielo sin que haya contacto manual
- al servirlo directamente en el carro no hay que usar la pala con la mano y se evita la contaminación cruzada
- el carro reduce el riesgo de lesiones en la espalda por cargar con contenedores de hielo
- la protección blindaje contra el hielo SmartGATE®, única en la industria, controla el caudal de hielo para reducir los derramamientos y limitar el contacto con el hielo

Hielo recién hecho

- el primer hielo que se produce es el primero que se sirve

Compatibilidad de tipos de hielo

- compatible con la mayoría de tipos de hielo, entre ellos el Chewblet® preferido por los clientes

Construcción duradera y fácil de usar

- exterior y base completas de acero inoxidable
- revestimiento del depósito de polietileno resistente a la corrosión y tapa cortada a medida de acero inoxidable
- bisagras de las puertas PowerHinge™ “stay-open” – fáciles de abrir y cerrar con una mano, sin topes

Carros de poliuretano totalmente aislados SmartCART 240

- el carro se drena al depósito cuando está situado en su compartimento

Incluye:

- uno, dos o tres carros de transporte de hielo SmartCART 240 dependiendo del modelo
- juego de pala y rastrillo con soporte colgante

Accesorios

- Otros transportadores de hielo Totes™ (ABICETOTP)
- Carros y accesorios adicionales (véase impreso nº 3435)

Especificaciones

Capacidad máxima del depósito ¹	véase la siguiente tabla de modelos
W1 Anchura del depósito	véase la siguiente tabla de modelos
D1 Fondo del depósito ²	101,6 cm (40.00")
D2 Fondo del depósito con la puerta completamente abierta	añadir 20,32 cm (8.00")
H1 Altura del depósito (ajustable) ³	véase la siguiente tabla de modelos
H2 Altura de la base del depósito (ajustable)	98,4 cm (38.75")
Acceso a la puerta obligatorio	véase la siguiente tabla de modelos
W2 Anchura del carro	62,23 cm (24.50")
D3 Fondo del carro	105,4 cm (41.50")
H4 Altura del carro desde el borde frontal	71,1 cm (28.00")
H5 Altura del carro por detrás	88,9 cm (35.00")
W3 Anchura de Tote	39,7 cm (15.62")
D4 Fondo de Tote	18,08 cm (7.12")
H6 Altura de Tote	38,1 cm (15.00")
C1 Drenaje ⁴	adaptador deslizante hembra 1.25" ID PVC (reversible por el lado opuesto)
Velocidad de dosificación	hasta 2,3 kg (5 lb) por segundo
Compatibilidad de tipos de hielo	culo, Chewblet y no en copos de 2,54 cm (1.00")
Peso de envío	véase la siguiente tabla de modelos
NOTA: Solo para uso en interior	

Resumen de especificaciones: Sistema de transporte de hielo Follett® modelo _____ equipado con carro/s de transporte de hielo SmartCART 240. Depósito elevado con capacidad de unos _____ kg (lb) de hielo. Exterior de depósito y base de acero inoxidable. Todos los depósitos (excepto ITS500NS) con compuerta de acceso al hielo de polietileno, puerta deslizante de polietileno con asa PowerHinge y protección contra el hielo SmartGATE. Parte superior del depósito de acero inoxidable personalizado a las máquinas de hielo usadas. Tola del depósito de polietileno con apertura/s extra grande para facilitar el flujo del hielo. Base con drenajes integrados para depósitos y carros, y desagües, puerta con persiana y drenaje para minimizar la condensación. Carro/s de polietileno aislado moldeado en una pieza, con tapa de plástico, cuatro ruedas resistentes (dos giratorias con bloqueo de pedal y dos no fijas). Carros y transportadores de hielo opcionales Totes para guardar debajo del depósito cuando no se usen y vaciarse cuando estén en su compartimento. Todos los modelos con patas con rebordes ajustables. Todos los modelos con pala y certificado NSF.

Garantía: Follett Products, LLC garantiza al usuario final que el exterior del equipo, incluyendo la tapa y molduras así como el revestimiento interior, no sufrirá corrosión durante un plazo de 5 años tras la instalación. La fecha de instalación no superará los 90 días tras el envío. Las piezas y la mano de obra de las reparaciones dentro de dicho plazo de 5 años están cubiertas por la garantía. La garantía cubre los defectos del material y de fabricación del resto de las piezas, bajo un uso y mantenimiento correctos de la máquina, durante un plazo de 5 años tras la instalación. La fecha de instalación no superará los 90 días tras el envío. Las piezas y la mano de obra de las reparaciones dentro de dicho plazo de 5 años están cubiertas por la garantía. Quedan expresamente excluidas de la garantía la etirada de la máquina de hielo para realizar el mantenimiento del contenedor así como la mano de obra.

Plano dimensional

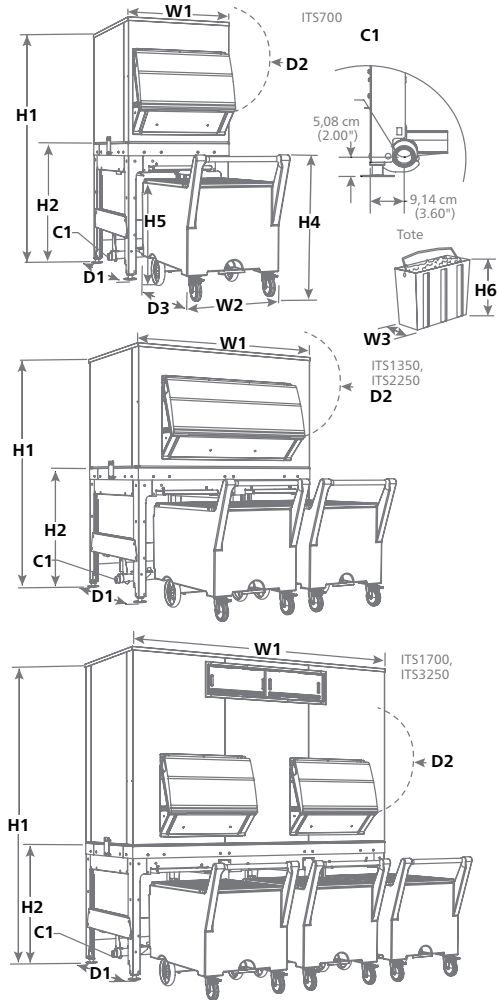

ICE•DEVICE, POWERHINGE, SMARTCART y TOTES son marcas comerciales de Follett Products, LLC. CHEWBLET, FOLLETT y SMARTGATE son marcas registradas de Follett Products, LLC en EE.UU. Follett se reserva el derecho de cambiar las especificaciones en cualquier momento y sin ninguna obligación. Las certificaciones pueden variar según el país de origen.

Modelo	Cantidad de carros	Capacidad máxima del depósito ¹ kg (lb)	Capacidad máxima con carro(s) ⁵ kg (lb)	Volumen cúbico m (cu ft)	Anchura - W1 cm (in)	Altura ³ - H1 cm (in)	Acceso requerido para puerta ⁶ cm (in)	Peso aproximado con embalaj kg (lb)
ITS500NS-31 ⁷	1	174 (382)	283 (622)	0,36 (12.70)	78,7 (31.00)	152,4 (60.00)	81,3 (32.00)	169 (371)
ITS700SG-31	1	296 (652)	405 (892)	0,61 (21.70)	78,7 (31.00)	190,5 (75.00)	81,3 (32.00)	181 (398)
ITS1350SG-60	2	602 (1327)	711 (1567)	1,25 (44.20)	152,4 (60.00)	190,5 (75.00)	104,1 (41.00)	324 (712)
ITS2250SG-60	2	968 (2133)	1077 (2373)	2,01 (71.10)	152,4 (60.00)	246,4 (97.00)	104,1 (41.00)	374 (822)
ITS1700SG-90	3	779 (1716)	901 (1986)	1,65 (58.20)	228,6 (90.00)	177,8 (70.00)	104,1 (41.00)	444 (978)
ITS3250SG-90	3	1477 (3255)	1586 (3495)	3,07 (108.50)	228,6 (90.00)	246,4 (97.00)	104,1 (41.00)	521 (1145)

Notas:

- Calculado según el volumen cúbico del depósito. No refleja la capacidad del carro ni los vacíos que pueden crearse al amontonarse el hielo.
- Añadir 20,32 cm (8.00") al fondo (D) para el módulo de puerta baja (fácil de retirar para obtener acceso a la instalación).
- Parte superior especial para máquinas de hielo que pesen más de 454 kg (1000 lb). Añadir 5,38 cm (2.12") a la altura. Contactar con el fabricante.
- Follett recomienda la instalación de un drenaje con rejilla para todos los depósitos de almacenaje de hielo. Tenga en cuenta la ubicación del carro, cuando coloque el drenaje. Espacio necesario para sacar el carro por debajo del depósito: mínimo 106,7 cm (42.00") a ser posible 142,2 cm (56.00").
- Cada carro tiene una capacidad de 109 kg (240 lb) sin transportadores de hielo opcionales Totes y de 68 kg con los transportadores de hielo Totes.
- Espacio libre requerido para su instalación a través de puertas (podría tener que retirarse el módulo de la puerta).
- ITS500NS-31 tiene ventana deslizante solamente, sin protector de hielo SmartGATE o puerta de polietileno.

Mokry Dwór 26C 83-021 Wiślina, Poland
+48 (58) 785-6140 | Fax: +48 (58) 785-6159
folletteurope.com

801 Church Lane | Easton, PA 18040, USA
1.610.252.7301 | Fax: +1.610.250.0696 | follette.com

FOLLETT®

