

Jednodrzwiowe pionowe

Zasobniki lodu



Jedyna w branży osłona lodu SmartGATE



Cechy użytkowe

Zaprojektowane z myślą o bezpieczniejszym i bardziej higienicznym dostępie do lodu

- jedyna w branży osłona lodu SmartGATE® reguluje przepływ lodu w celu zmniejszenia rozsypywania i ograniczenia kontaktu z lodem
- możliwość zablokowania w trzech położeniach i łatwego powrotu do całkowitego zamknięcia nawet przy pełnym zasobniku
- lepszy dostęp w celu obluźowania mocno zmarzniętego lodu
- brak konieczności schylania się do wnętrza zasobnika oznacza bardziej higieniczne wyjmowanie lodu czerpakiem lub szuflą

Świeższy lód

- lód jest dozowany w kolejności pojawienia się w zasobniku

Kompatybilność lodu

- kompatybilny ze wszystkimi rodzajami lodu, łącznie z preferowanym przez klientów lodem typu Chewblet®

Wytrzymała, łatwa w obsłudze konstrukcja

- elementy zewnętrzne wykonane całkowicie ze stali nierdzewnej
- odporna na korozję polietylenowa wykładzina zasobnika i część górna
- wytrzymały zawias drzwiowy PowerHinge™ typu „stay-open” — łatwe otwieranie i zamykanie jedną ręką bez zatrząsków drzwiowych
- wprasowana uszczelka nigdy nie wymaga wymiany

Łatwy montaż

- dostarczany w stanie zmontowanym, wystarczy wkręcić nóżki
- wynosząca tylko 78,7 cm (31.00 cali) głębokość umożliwia przenoszenie przez standardowe otwory drzwiowe po wymontowaniu zespołu przednich drzwiczek (4 wkręty, bez szczeliwa)

W zestawie:

- przycinana na wymiar część górna z niekorodującego tworzywa ABS, umożliwiająca współpracę z najpopularniejszymi wytwornicami lodu
- system Flexi-Top™ konstrukcji górnej części zasobnika lodu, przeznaczony dla modeli o szerokości 121,9 cm (48.00 cali) i 152,4 cm (60.00 cali)
- opcjonalny system Flexi-Top zapewnia łatwą współpracę z zasobnikiem lodu — umożliwia umieszczanie na zasobniku wielu różnych wytwornic lodu
- plastikowy czerpak do lodu o poj. 2,43 l (82 uncje)

Akcesoria

Wózek SmartCART™ 75 (nr prod. 00112771)

Łopatka do lodu i zawieszany uchwyt (nr prod. ABICEPADDL46)

Grabie do lodu (nr prod. AB36RAKE)

Plastikowa szufla do lodu (nr prod. ABICESHOVEL)

Środkowa przegroda zasobnika (nieдоступne dla modeli SG500, SG700, SG1000 i SG2000)

Dodatkowe wózki i akcesoria (patrz formularz nr 3435)

Mokry Dwór 26C 83-021 Wiślina, Poland
+48 (58) 785-6140 | Fax: +48 (58) 785-6159
folletteurope.com

801 Church Lane | Easton, PA 18040, USA
1.610.252.7301 | Fax: +1.610.250.0696 | follettice.com

FOLLETT®

Dane techniczne

Maksymalna pojemność zasobnika ¹	patrz tabela modeli poniżej
W1 Szerokość	patrz tabela modeli poniżej
D1 Głębokość	78,7 cm (31.00 cali)
D2 Głębokość z zespołem dolnych drzwiczek (dającym się łatwo zdemontować w celu uzyskania dostępu montażowego)	99,1 cm (39.00 cali)
D3 Głębokość z całkowicie otworzonymi drzwiczkami	125,7 cm (49.50 cali)
H1 Wysokość (regulowana)	patrz tabela modeli poniżej
H2 Wysokość progu zasobnika	48,3 cm (19.00 cali)
Wymagany dostęp do drzwiczek	patrz tabela modeli poniżej
L1 Odpływ ²	złączka 1,00 cal FPT, pośrodku dna zasobnika
Kompatybilność lodu	wszystkie rodzaju lodu o wielkości do 2,54 cm (1.00 cal), łącznie z lodem płatkowym
Ciężar wysyłkowy	patrz tabela modeli poniżej

UWAGA: Wyłącznie do użytku w pomieszczeniach zamkniętych.

Skrócona specyfikacja techniczna: Zasobnik lodu jest produkowanym przez firmę Follett® modelem _____ wyposażonym w jedną w brzozy osłonę lodu SmartGATE. Objętość wynosząca _____ umożliwia przechowywanie około _____ kg (funtów) lodu. Konstrukcja ma postać spawanej stalowej obudowy i ramy. Wykończenie zewnętrzne w postaci przedniej ścianki, boków, tyłu i dna ze stali nierdzewnej. Wewnętrzne ścianki zasobnika wyłożone odporną na korozję wykładziną polietylenową, dno zaś wykonane ze stali nierdzewnej. Izolacja pojemnika powinna być zgodna z CARB pianką inną niż HFC, przyklejonej do obudowy i wykładziny w celu wzmocnienia konstrukcji. Górna część zasobnika wykonana z tworzywa ABS przycinanego na wymiar używanej wytwornicy (wytwornicy) lodu. Zespół dolnych drzwiczek wyposażony w wykonane z niekorodującego polietylenu drzwiczki dostępu do lodu, polietylenową klapę z zawiasem PowerHinge eliminującym konieczność stosowania uszczelek i zaczepów oraz wewnętrzną osłonę lodu SmartGATE w celu niezawodnej kontroli przepływu lodu do obszaru drzwiczek dostępu do lodu i ograniczenia rozsypania. Cały zespół dolnych drzwiczek daje się łatwo demontować w celu ułatwienia przemieszczania przez wąskie drzwi. Górne okienka inspekcyjne są wykonane z formowanego tworzywa sztucznego o podwójnych ściankach w celu zwiększenia wytrzymałości i ograniczenia do minimum topnienia i skraplania. Zasobnik jest wyposażony w nóżki o wysokości 15,24 cm (6.00 cali), z regulacją do 18,42 cm (7.25 cala). Odpływ zasobnika w postaci 1-calowej złączki FPT ze sztywnego PCV. Zasobnik spełnia wymagania norm NSF.

Gwarancja: Firma Follett Products, LLC gwarantuje użytkownik końcowy, że zewnętrzna powierzchnia obudowy, łącznie z częścią górną i wykończeniem dekoracyjnym, a także wykładzina wnętrza pozostaną wolne od korozji przez okres użytkowania produktu. Niniejsza gwarancja obejmuje części i robociznę związaną z naprawą skorodowanych elementów. Wszystkie inne integralne podzespoły są objęte gwarancją dotyczącą wad materiałowych i produkcyjnych w warunkach normalnego użytkowania i serwisowania przez okres 5 lat od daty zainstalowania. Data zainstalowania nie może być późniejsza niż 90 dni od daty wysyłki. Gwarancją objęte są części i robocizna dotycząca napraw wykonywanych w ciągu tego 5-letniego okresu. Demontaż wytwornicy lodu w celu przeprowadzenia naprawy zasobnika oraz wszelkie związane z tym koszty robocizny są jednoznacznie wyłączone z zakresu niniejszej gwarancji.

Model	Maks. poj. zasobnika w kg (funtach) ¹	Objętość w m (stopach sześciennych)	Szerokość - W1 w cm (calach)	Wysokość ^{3,4} - H1 cm (cale)	Wymagany dostęp ⁵ do drzwiczek cm (cale)	Przybliżony ciężar wysyłkowy w kg (funtach)
SG500S-30 ⁵	209 (460)	0,41 (14.8)	76,2 (30.00)	113,0 (44.50)	78,7 (31.00)	96 (210)
SG700S-30	309 (680)	0,61 (21.7)	76,2 (30.00)	152,4 (60.00)	78,7 (31.00)	97 (212)
SG1000S-36 ⁶	450 (990)	0,88 (31.0)	91,4 (36.00)	176,5 (69.50)	81,3 (32.00)	117 (257)
SG860S-485	391 (860)	0,72 (25.5)	121,9 (48.00)	118,1 (46.50)	81,3 (32.00)	116 (255)
SG1010S-48	454 (1000)	0,90 (31.9)	121,9 (48.00)	142,2 (56.00)	81,3 (32.00)	122 (268)
SG1175S-48	538 (1185)	1,06 (37.6)	121,9 (48.00)	157,5 (62.00)	81,3 (32.00)	136 (298)
SG1300S-48	599 (1320)	1,19 (41.9)	121,9 (48.00)	165,1 (65.00)	81,3 (32.00)	126 (277)
SG1160S-56	531 (1170)	1,06 (37.3)	142,2 (56.00)	142,2 (56.00)	81,3 (32.00)	135 (296)
SG1350S-56	617 (1360)	1,22 (43.2)	142,2 (56.00)	157,5 (62.00)	81,3 (32.00)	147 (322)
SG1080S-60 ⁵	490 (1080)	0,97 (34.3)	152,4 (60.00)	118,1 (46.50)	81,3 (32.00)	161 (355)
SG1325S-60	602 (1325)	1,19 (42.0)	152,4 (60.00)	142,2 (56.00)	81,3 (32.00)	145 (320)
SG1475S-60	676 (1490)	1,34 (47.4)	152,4 (60.00)	157,5 (62.00)	81,3 (32.00)	146 (321)
SG1650S-60	754 (1660)	1,50 (52.8)	152,4 (60.00)	165,1 (65.00)	81,3 (32.00)	155 (340)
SG2000S-60 ⁷	908 (2000)	1.80 (63.5)	152,4 (60.00)	203,2 (80.00)	81,3 (32.00)	173 (382)

¹ Obliczona w oparciu o objętość zasobnika. Nie uwzględnia pojemności wózka ani pustych przestrzeni spowodowanych usypianiem w kształcie piramidy.

² Firma Follett zaleca zainstalowanie odpływu podłogowego z kratką w przypadku wszystkich zasobników lodu.

³ Wymagana wolna przestrzeń w celu uzyskania dostępu montażowego przez drzwiczki (może wymagać demontażu zespołu drzwiczek).

⁴ Wymagane jest stosowanie specjalnej części górnej w przypadku wytwornicy lodu o masie większej niż 454 kg (1000 funtów). Dodać 1,27 cm (0.5 cala) do wysokości. Skontaktować się z wytwornią.

UWAGA: Niedostępne dla modeli SG500, SG700 i SG1000.

⁵ Modele SG500S-30, SG860S-48 i SG1080S-60 nie mają górnego okienka inspekcyjnego.

⁶ Model SG1000S-36 jest standardowo wyposażony w część górną ze stali nierdzewnej.

⁷ 45,7 cm (18.00 cali) rękaw z oknem na modelu SG1475S-60 pojemnik.

Rysunek wymiarowany

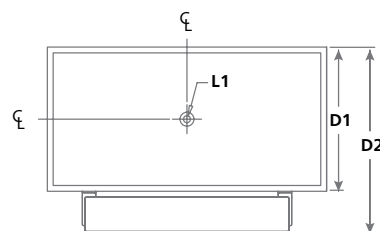
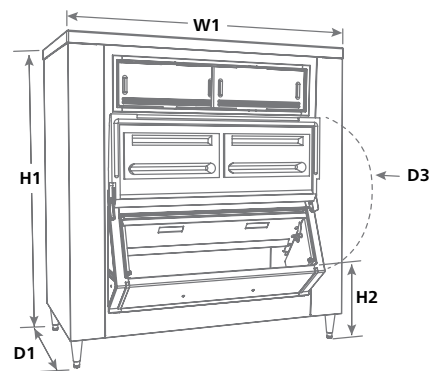

FLEXI-TOP, SMARTCART i POWERHINGE są znakami towarowymi firmy Follett Products, LLC. CHEWBLET, FOLLETT i SMARTGATE są zastrzeżonymi znakami towarowymi firmy Follett Products, LLC, zarejestrowanymi w USA. Firma Follett zastrzega sobie prawo do wprowadzania zmian w specyfikacji technicznej w dowolnym momencie i bez żadnych zobowiązań. Świadczenia certyfikacyjne mogą się różnić w zależności od kraju pochodzenia.