

Sistema di stoccaggio e trasporto del ghiaccio

con carico del carrello tramite distribuzione a gravità

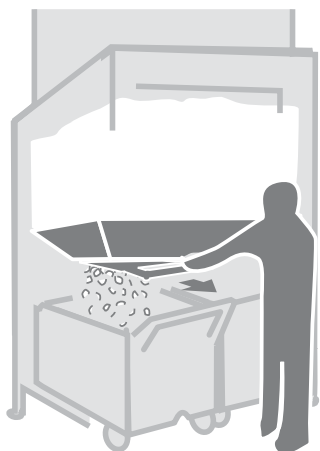

La distribuzione del ghiaccio per gravità elimina l'uso della paletta



Caratteristiche

Concepito con in mente velocità, sicurezza e sanitizzazione

- il contenitore di stoccaggio del ghiaccio rialzato impiega la gravità per distribuire il ghiaccio tramite uno scivolo 15 volte più veloce della raccolta con la paletta!
- una trazione della barra del cancello riempie il carrello SmartCART™ 240 con 91 kg (200 lb) di ghiaccio senza alcun contatto con le mani
- la distribuzione diretta a livello del carrello elimina la necessità di raccolta a mano con la paletta e aiuta a impedire la contaminazione incrociata
- il carrello riduce il rischio di lesioni alla schiena eliminando il trasporto dei contenitori del ghiaccio
- lo scudo SmartGATE® esclusivo controlla il flusso di ghiaccio per ridurre le perdite e limitare il contatto con il ghiaccio stesso

Ghiaccio più fresco

- il primo ghiaccio a entrare è il primo a uscire

Compatibilità del ghiaccio

- compatibile con la maggior parte dei tipi di ghiaccio, incluso il ghiaccio Chewblet® preferito dai clienti

Struttura resistente e facile da usare

- parte esterna del contenitore e base interamente inossidabili
- rivestimento in poliestere anti-corrosione e coperchio personalizzato in acciaio inossidabile
- robusta cerniera "stay-open" PowerHinge™ – facile apertura e chiusura a una mano senza incastro della porta

Carrelli SmartCART 240 isolati interamente in poliestere

- il carrello drena a livello del sistema del contenitore quando parcheggiato nel vano

Comprende:

- uno, due o tre carrelli di trasporto del ghiaccio SmartCART 240 a seconda del modello
- set di attrezzi composto da spatola e rastrello con staffa per appenderli

Accessori

Portaghiaccio Totes™ aggiuntivi (ABICETOTP)

Carrelli e accessori aggiuntivi (fare riferimento al modulo n. 3435)

Specifiche tecniche

Capacità massima del contenitore ¹	si veda la tabella dei modelli qui di seguito
W1 Larghezza del contenitore	si veda la tabella dei modelli qui di seguito
D1 Profondità del contenitore ²	101,6 cm (40.00")
D2 Profondità del contenitore con porta interamente estesa	aggiungere 20,32 cm (8.00")
H1 Altezza del contenitore (regolabile) ³	si veda la tabella dei modelli qui di seguito
H2 Altezza della base del contenitore (regolabile)	98,4 cm (38.75")
Accesso alla porta richiesto	Si veda la tabella dei modelli qui di seguito
W2 Larghezza del carrello	62,23 cm (24.50")
D3 Profondità del carrello	105,4 cm (41.50")
H4 Altezza del carrello a livello del bordo anteriore	71,1 cm (28.00")
H5 Altezza del carrello a livello del bordo posteriore	88,9 cm (35.00")
W3 Larghezza Tote	39,7 cm (15.62")
D4 Profondità Tote	18,08 cm (7.12")
H6 Altezza Tote	38,1 cm (15.00")
C1 Scarico ⁴	1.25" ID sacchetto femmina in PVC (reversibile sul lato opposto)
Frequenza di distribuzione	fino a 2,3 kg (5 lb) al secondo
Compatibilità del ghiaccio	cubi, Chewblet e non fiocchi fino a 2,54 cm (1.00")
Peso di spedizione	Si veda la tabella dei modelli qui di seguito

NOTA BENE: Unicamente per uso da interni

Specifiche tecniche in breve: Il sistema di trasporto del ghiaccio deve essere un modello Follett® _____ dotato di carrello/i di trasporto per il ghiaccio SmartCART 240. Il contenitore rialzato deve contenere circa _____ kg (lb) di ghiaccio. La parte esterna del contenitore e della base devono essere interamente in acciaio inossidabile. Tutti i contenitori (ad eccezione dell'ITS500NS) devono avere una porta di accesso al ghiaccio in polietilene, una porta a sollevamento con cerniera PowerHinge e scudo SmartGATE. Il coperchio del contenitore deve essere in acciaio inossidabile e personalizzato in base alla macchina per il ghiaccio specifica da usarsi. Il serbatoio del contenitore deve essere il polietilene con aperture extra grandi per facilitare il flusso del ghiaccio. La base deve avere scarichi incorporati per contenitori e carrelli e passanti di drenaggio isolati, un portello e uno scarico per minimizzare la condensa. I carrelli devono essere in polietilene modellato in un pezzo, con coperchio in plastica, quattro robuste rotelle (due girevoli con un blocco a pressione e due non girevoli). Carrelli e portaghiaccio Totes opzionali devono poter essere riposti sotto il contenitore quando non sono in uso e drenare quando sono posizionati nel loro vano. Tutti i modelli devono avere piedini regolabili flangiati. Tutti i modelli devono avere una paletta e rientrare nell'elenco NSF.

Garanzia: Follett Products, LLC garantisce all'utilizzatore finale che l'esterno dell'armadietto, inclusi la parte superiore e il bordo, nonché il rivestimento interno, saranno privi di corrosione per 5 anni dalla data di installazione. La data di installazione non deve superare i 90 giorni dalla data di spedizione. Le parti e la manodopera necessari a riparazioni dovute a corrosione nell'ambito di questo periodo di 5 anni sono coperte dalla garanzia. Tutti gli altri componenti integrali sono coperti da difetti di materiali e manodopera in condizioni normali di utilizzo e di assistenza per un periodo di 5 anni dalla data di installazione. La data di installazione non deve superare i 90 giorni dalla data di spedizione. Le parti di ricambio e la manodopera nell'ambito di tale periodo di 5 anni sono coperte dalla presente garanzia. La rimozione della macchina per il ghiaccio per sottoporre il contenitore ad assistenza e qualsiasi costo di manodopera in cui si dovesse incorrere sono espressamente esclusi dalla presente garanzia.

Disegno dimensionale

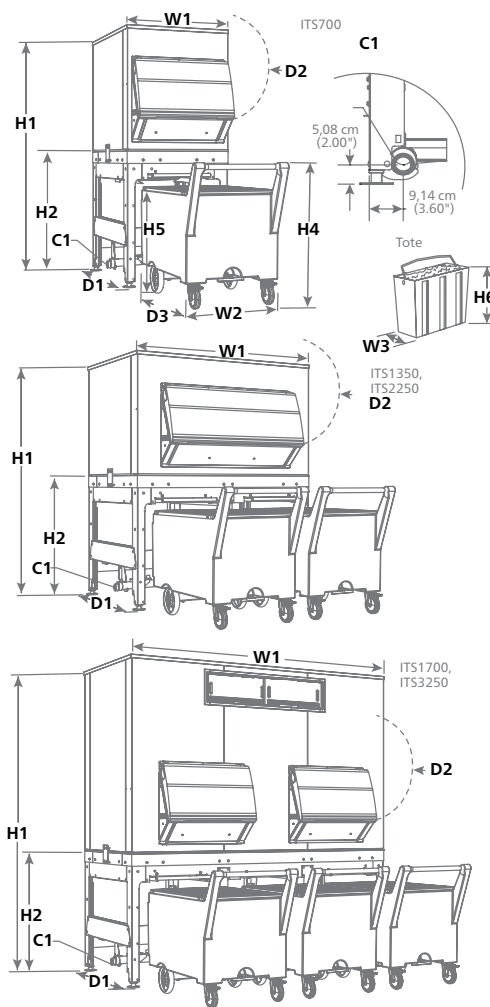

ICE•DEVICE, POWERHINGE, SMARTCART e TOTES sono marchi di fabbrica di Follett Products, LLC. CHEWBLET, FOLLETT e SMARTGATE sono marchi registrati di Follett Products, LLC, registrati negli Stati Uniti. Follett si riserva il diritto di modificare le specifiche tecniche a propria discrezione in qualsiasi momento. Le certificazioni possono variare a seconda del Paese di origine.

Modello	Numero di carrelli	Capacità massima del contenitore ¹ kg (lb)	Capacità massima con carrello/ ⁵ kg (lb)	Volume cubico m (cu ft)	Larghezza - W1 cm (in)	Altezza ³ - H1 cm (in)	Accesso alla porta richiesto ⁶ cm (in)	Peso approssimativo di spedizione kg (cm)
ITS500NS-31 ⁷	1	174 (382)	283 (622)	0,36 (12.70)	78,7 (31.00)	152,4 (60.00)	81,3 (32.00)	169 (371)
ITS700SG-31	1	296 (652)	405 (892)	0,61 (21.70)	78,7 (31.00)	190,5 (75.00)	81,3 (32.00)	181 (398)
ITS1350SG-60	2	602 (1327)	711 (1567)	1,25 (44.20)	152,4 (60.00)	190,5 (75.00)	104,1 (41.00)	324 (712)
ITS2250SG-60	2	968 (2133)	1077 (2373)	2,01 (71.10)	152,4 (60.00)	246,4 (97.00)	104,1 (41.00)	374 (822)
ITS1700SG-90	3	779 (1716)	901 (1986)	1,65 (58.20)	228,6 (90.00)	177,8 (70.00)	104,1 (41.00)	444 (978)
ITS3250SG-90	3	1477 (3255)	1586 (3495)	3,07 (108.50)	228,6 (90.00)	246,4 (97.00)	104,1 (41.00)	521 (1145)

Note:

- Calcolato sul volume cubico del contenitore. Non riflette la capacità del carrello o vuoti che si possono verificare durante l'impilamento.
- Aggiungere 20,32 cm (8.00") alla profondità (D) per un gruppo della porta più basso (facilmente rimuovibile per accesso per l'installazione).
- Copertura speciale per macchine per il ghiaccio di peso superiore a 454 kg (1000 lb). Aggiungere 5,38 cm (2.12") all'altezza. Contattare la fabbrica.
- Ciascun carrello contiene 109 kg (240 lb) senza portaghiaccio Totes opzionali, 68 kg (150 lb) con i portaghiaccio Totes.
- Follett consiglia l'installazione di uno scarico a pavimento con grata per tutti i contenitori del ghiaccio. Considerare il posizionamento del carrello al momento di collocare lo scarico. Distanza richiesta per estrarre il carrello dal contenitore — minimo 106,7 cm (42.00"), ottimale 142,2 cm (56.00").
- Distanza richiesta per l'accesso per l'installazione attraverso le porte (può richiedere la rimozione del gruppo della porta).
- ITS500NS-31 ha solo finestre scorrevoli, nessuna protezione per ghiaccio SmartGATE o porta in polietilene.

Mokry Dwór 26C 83-021 Wiślina, Poland
+48 (58) 785-6140 | Fax: +48 (58) 785-6159
folletteurope.com

801 Church Lane | Easton, PA 18040, USA
1.610.252.7301 | Fax: +1.610.250.0696 | follette.com

FOLLETT

