

Série Ice Pro™ DB650

dispensador e embalador automático de gelo



Configurações do modelo		
Capacidade de armazenamento de gelo	Tensão	Referência
295 kg (650 lb)	220 V/60/1	DB650SA
	230 V/50/1	EDB650SA

Características

Dispensador de gelo rápido, com pouca mão-de-obra

- Armazene até 295 kg (650 lb) de gelo
- elimina a necessidade de retirar o gelo do depósito com pá ou corredor
- encha até 8 sacos x 3,6 kg (8 lb) por minuto
- ciclo de agitação automático evita que o gelo forme pontes
- ativação por botão de pressão dispensa automaticamente gelo a uma taxa de 34 kg (75 lb) por minuto

Gelo mais fresco

- o primeiro gelo a entrar é o primeiro a sair

Compatibilidade em termos de gelo

- dispensa a maioria do gelo em cubos até 2,54 cm (1.00") e gelo Chewblet® para a maioria dos carrinhos e recipientes

Construção duradoura, fácil de usar

- o suporte de sacos é regulável para suportar sacos de gelo até 9 kg (20 lb) e pode ser usado para encher recipientes como baldes de gelo Totes™ ou malas térmicas pequenas
- o suporte de sacos desmonta-se para possibilitar o posicionamento de carrinhos ou malas térmicas com altura máxima de 71,1 cm (28.00")
- comandos fáceis de usar com botão de pressão ou dispensa temporizada
- soprador abre sacos automaticamente
- depósito em polietileno resistente à corrosão
- componentes do dispensador desmontam-se facilmente para limpar
- janela transparente amovível, com tranca, impede o acesso não autorizado ao gelo e proporciona fácil acesso para limpar
- acesso pela frente e lateral para manutenção
- os pinos do suporte de sacos regulam-se rapidamente para utilização com conjuntos de sacos de gelo com furos centrais espaçados entre 12,7 cm (5.00") a 25,4 cm (10.00")

Inclui:

- 125 x sacos de gelo de 3,6 kg (8 lb) e informações de re-encomenda
- suporte de sacos
- escova de limpeza e suporte

Acessórios

- sacos de gelo de 3,6 kg (8 lb) (item# 00116434)
- sacos de gelo de 9 kg (20 lb) (item# 00138370)
- Agrafador alicate Bostitch® P-7 para agrafos – para fechar os sacos (item# 00137711)
- Agrafos com pontas rombas em alumínio para agrafador alicate Bostitch P-7 (item# 00137729)
- Pedal (item# 00932517)
- Kit de enchimento de malas térmicas e jarros (item# 00979013)

Especificação

Capacidade máxima do depósito ¹	295 kg (650 lb)
Capacidade	0,57 m ³ (20 ft ³)
W1 Largura	85,7 cm (33.75")
W2 Largura, topo do depósito	77,1 cm (30.38")
D1 Profundidade, sem suporte de sacos	118,7 cm (46.75")
D2 Profundidade, topo do depósito	79,4 cm (31.25")
D3 Profundidade, com suporte de sacos	122,6 cm (48.25")
H1 Altura ²	165,1 cm (65.00") regulável
W3 Largura do tabuleiro de recolha	42,5 cm (16.75")
D4 Profundidade do tabuleiro de recolha	25,7 cm (10.12")
L1 Espaço para dispensa	71,1 cm (28.00")
L2 Espaço de dispensa para suporte de sacos	66,0 cm (26.00")
Espaço para instalação	portas com 87,0 cm (34.25") de largura
Espaço para manutenção	30,5 cm (12.00") do lado direito
C1 Eletricidade ³	2,5 A, fusível 15 A máx. Cabo de 2,1 m (7') com ficha NEMA 6-15.
C2 Eletricidade ³	2,4 A, fusível 15 A máx. Apenas cabo. Ligaçãõ em conformidade com toda a legislação local.
L3 Dreno ⁴	1.00" FPT
Taxa de dispensa	até 34 kg (75 lb) por minuto
Compatibilidade em termos de gelo	não floco até 2,54 cm ² (1.00")
Peso de transporte	205 kg (460 lb)

NOTAS: Apenas para uso no interior de edifícios

ESPECIFICAÇÕES BREVES: Sistema de armazenamento e dispensador automático de gelo Follett (escolher um) _____ 220 V DB650SA ou _____ 230 - 240 V EDB650SA com depósito elevado e base. Depósito com capacidade para 295 kg (650 lb) de gelo. Taxa de dispensa aproximada de 34 kg (75 lb) por minuto. Condução de descarga de gelo com duas posições e alavanca seletora permite encher sacos ou outros recipientes. Janela de inspeção transparente com tranca e interruptor de interbloqueio para impedir o funcionamento caso a janela seja removida. Alimentador construído em polietileno de parede dupla moldado. Sistema de agitação reforçado inclui dois motores e agitadores em aço inoxidável. Sem-fim de dispensa em plástico moldado em molde giratório, accionado por motor 1/4 HP. A ativação da função de dispensa é controlada por botão de pressão. O dispensador está equipado com pinos de suporte de sacos, dispensa temporizada e função de soprador para abrir sacos automaticamente. Dispensador incluído nas listagens do NSF, UL e cUL.

Garantia: Follett LLC garante ao usuário final original que todas as peças estão isentas de defeitos de material e fabrico em circunstâncias de utilização e serviço normais por um período de 2 anos a contar a partir da data de instalação. A data de instalação não deve exceder a data de transporte em mais de 90 dias. As peças e mão-de-obra de reparações realizadas neste período de 2 anos estão abrangidas ao abrigo desta garantia. A remoção da máquina de gelo para reparação do depósito e eventuais custos de mão-de-obra incorridos estão expressamente excluídos desta garantia.

Notas:

- ¹ Calculado com base no volume do depósito. Não reflete espaços vazios resultantes de empilhamento.
 - ² Topo especial necessário para máquinas de gelo de largura inferior a 76,2 cm (30.00") e máquinas de gelo Follett Série Horizon™. Acrescentar 4,44 cm (1.75") à altura.
 - ³ C1, C2 – no máximo a 2,1 m (7') do canto traseiro direito
 - ⁴ A Follett recomenda a instalação de um dreno no piso com grelha para todos os depósitos de armazenamento de gelo.
- A legislação sobre alimentos varia. Verifique junto das autoridades locais quais os requisitos para gelo embalado.

Esquema

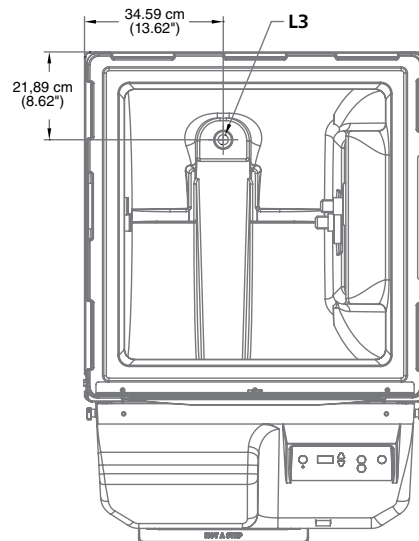
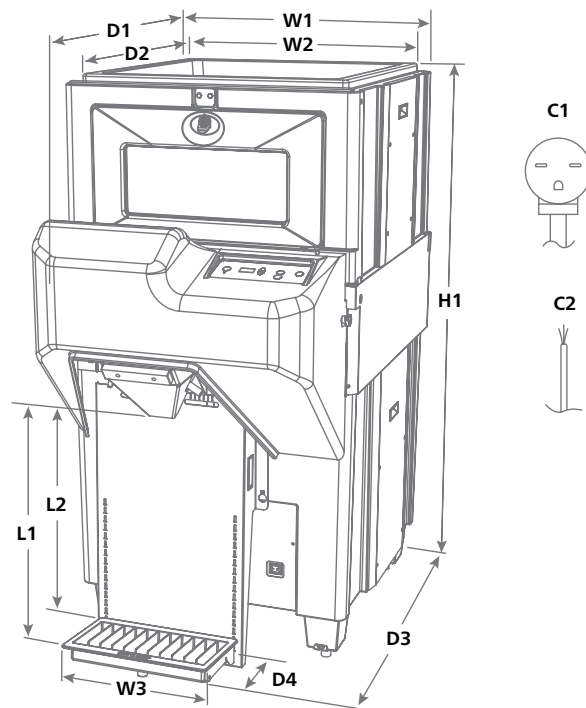

Bostitch é uma marca registada da Stanley Black and Decker. HORIZON ELITE, ICE PRO e TOTES são marcas registadas da Follett Products, LLC. CHEWBLET e FOLLETT são marcas registadas da Follett Products, LLC, registadas nos EUA. A Follett reserva-se o direito de alterar as especificações a qualquer altura sem quaisquer obrigações. As certificações podem variar consoante o país de origem.